

PORTAFOGLIO PRODOTTI | MORE THAN MOTORS



INDEX

GAMMA PRODOTTI E MARCHI	4
PRESENTAZIONE AZIENDALE	6
4"/6"/8"/10"/12" MOTORI SOMMERSI	8
MOTORI 4"	9
Motore incapsulato 4" - Monofase, motore PSC	10
Motore incapsulato 4" - Monofase, 2-wire	10
Motore incapsulato 4" - Monofase, 3-wire	10
Motore incapsulato 4" - Trifase	10
Motore incapsulato 4" - Trifase, High Thrust	10
Motore incapsulato 4" a magneti permanenti	11
Motore riavvolgibile in bagno d'olio 4" NBS4	12
MOTORI 6"	13
Doppia-flangia NEMA	13
Versione trifase High Temp 90 °C	14
Motore 3- a magneti permanenti 6"	15
Motore riavvolgibile 6"	16
Motore riavvolgibile 6" RWK6	17
MOTORI 8"	18
Motore incapsulato 8" standard	18
Motore incapsulato 8" 3- High Temp 75 °C	18
Motore riavvolgibile 8" standard	19
Motore riavvolgibile 8" a magneti permanenti	20
MOTORI 10"	21
Motore riavvolgibile 10" Standard	21
Motore riavvolgibile 10" a magneti permanenti	22
MOTORI 12"	23
Motore riavvolgibile 12" Standard	23
POMPE SOMMERSE	24
VS4 Pompa sommersa	25
VS6 Pompa sommersa	25
VS8 Pompa sommersa	26
SSI6 Pompa sommersa	26
VSI 8"/10"/12" Pompa sommersa	27
ELETTROPOMPE MONOBLOCCO 5"	28
ES Elettropompa sommersa	29
VN Elettropompa sommersa	29
VL elettropompa in linea	29
4"/6"/8"/10" SISTEMI SOMMERSI ALTA EFFICIENZA	30
POMPE CENTRIFUGHE MULTISTADIO VERTICALI	32
Serie EVR - Pompe verticali multistadio	33
Serie EM - Pompa multistadio verticale monoblocco	34
Serie NCV - Pompa multistadio verticale monoblocco	35
GRUPPI DI PRESSURIZZAZIONE	36
POMPE MULTISTADIO ORIZZONTALI	37
Serie EH - Pompe multistadio orizzontali	38
Serie EH DTm - Pompe multistadio orizzontali con Drive-Tech MINI	39
MHp - Pompe multistadio orizzontali autoadescanti	40

PRODOTTI PER ACQUE REFLUE E DRENAGGIO	41
Serie ED	41
Serie EGT - EGF	41
Serie FWS-FWC - Pompe per sollevamento acque reflue 50 Hz	42
Serie FGR - Pompe con dispositivo di triturazione 50 Hz	43
Serie FLV - Pompe per sollevamento acque reflue con motore in corrente continua	43
Serie FDR - Pompe sommergibili per il drenaggio residenziale 50 Hz	44
Serie FDP - Pompe sommergibili per drenaggio ad uso professionale 50 Hz	44
POMPE CENTRIFUGHE NORMALIZZATE	45
FNC - Elettropompe centrifughe monoblocco	46
FNS - Elettropompe centrifughe con giunto rigido	46
CONVERTITORE DI FREQUENZA (VFD)	47
DISPOSITIVI DI CONTROLLO / PROTEZIONE	48
Protezione Motore Submonitor	48
SubStart SC	48
SubStart 3P	48
DISPOSITIVI DI CONTROLLO / PROTEZIONE	49
SMART CONTROL BOX	49
COV-BOX Serie M	50
QC-AV Serie E	50
QC-AV	50
COV-BOX Serie T	50
ACCESSORI	51
Protezione dalla corrosione per motori 4"	51
Camicia di raffreddamento per sistemi sommersi 4"/6"/8"/10"/12"	51
Giunto motore/pompa	51
Interruttore DC	51
DrivE-Tech MINI set di accessori	52
Cavo a due spine per kit giunzione cavo	52
Liquido di riempimento	52
Interruttore di livello	52
Flussostato a paletta	53
Flussostato in linea	53
Kit riempimento motore	53
Permanent Star Plug motori 6" incapsulati	53
Flussostato per Subdrive - Regolatore di pressione	53
Sensore PT100 per motori incapsulati (Standard / PM)	54
PT100 per motori riavvolgibili	54
Cavi PTC	54
Kit viti connessione pompa	54
Kit di giunzione cavo 95 mm ²	55
Protezione sovratensioni	55
Kit di giunzione per motori da 4"	55
Sistemi di Controllo e Protezione per Pompe	56

MOVING WATER IS OUR BUSINESS

POMPE MULTISTADIO

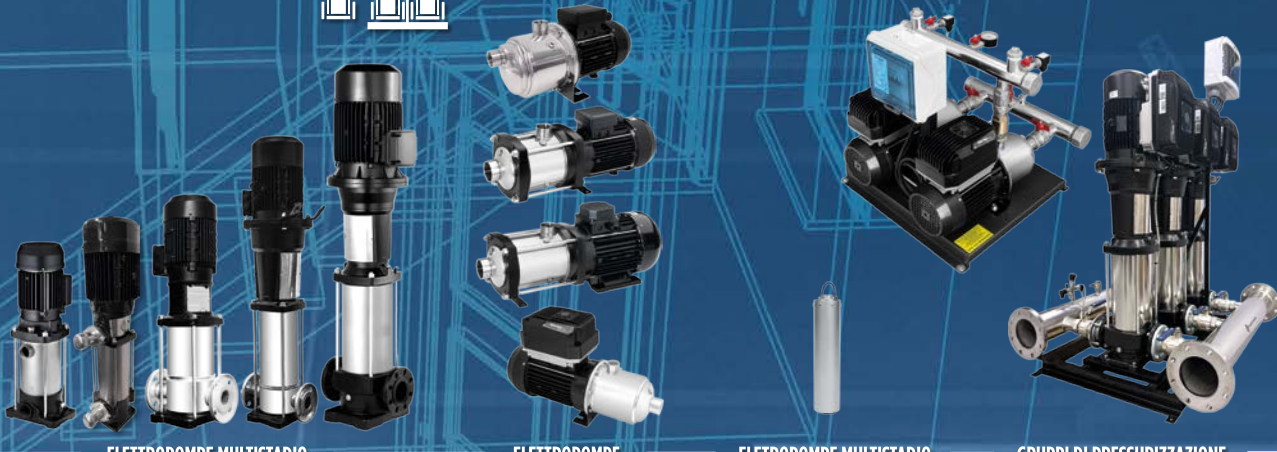

ELETTROPOMPE MULTISTADIO VERTICALI
fino a 115 m³/h, 326 m

ELETTROPOMPE MULTISTADIO ORIZZONTALI
fino a 29 m³/h, 104 m

ELETTROPOMPE MULTISTADIO CON BOCHE IN LINEA 5"
fino a 14 m³/h, 104 m

GRUPPI DI PRESSURIZZAZIONE
fino a 8 pompe, 159 m

POMPE NORMALIZZATE

conformi EN733



POMPE CENTRIFUGHE NORM. AD ALBERO ESTESO
POMPE CENTRIFUGHE NORM. CON GIUNTO RIGIDO
fino a 240 m³/h, 100 m

ELETTROPOMPE SOMMERGIBILI



POMPE PER ACQUE REFLUE
POMPE DA DRENAGGIO
fino a 324 m³/h, 62 m

SISTEMI ALTA EFFICIENZA



Motore sommerso sincrono
Pompa sommersa
Convertitore di frequenza
Filtro in uscita



SISTEMI ALTA EFFICIENZA
4"/6"/8"/10"
fino a 250 kW

PRODOTTI SOMMERSI



MOTORI INCAPSULATI IN BAGNO D'ACQUA
4"/6"/8" fino a 150 kW

MOTORI RIAVVOLGIBILI IN BAGNO D'ACQUA
6"/8"/10"/12" fino a 400 kW

MOTORI RIAVVOLGIBILI IN BAGNO D'OLIO
4" fino a 7,5 kW

POMPE SOMMERSE
4"/6"/8"/10"/12"
fino a 650 m³/h

POMPE SOMMERSE MONOBLOCCO
5"
fino a 14 m³/h, 104 m

FRANKLIN ELECTRIC – IL BRAND CON IL DIAMANTE.

Franklin Electric offre sistemi di alta qualità per l'estrazione e la movimentazione dell'acqua per applicazioni sommerse e di superficie.

FORNITORE DI SISTEMI COMPLETI

I sistemi per l'estrazione dell'acqua dal sottosuolo consistono nel perfetto abbinamento tra pompa, motore e sistemi di controllo e sono caratterizzati da elevata efficienza, sicurezza e lunga durata. La gamma di motori **sommersi include motori** incapsulati e riavvolgibili con potenze da 0,25 kW a 400 kW. Franklin offre un'intera linea che va dai motori 4" monofase e trifase con diverse frequenze, fino a motori sommersi 12" e 3300 V.

Il portafoglio comprende un'ampia gamma di **pompe sommerse** da 4" a 12", che include pompe moblocco 5". Sono disponibili, inoltre, **pompe orizzontali e verticali multistadio** con tecnologia all'avanguardia in termini di prestazioni ed efficienza.

A completare la gamma, **sistemi di pressurizzazione, pompe da drenaggio e pompe normalizzate.**

Il marchio **Coverco** produce motori riavvolgibili da 4 pollici a bagno d'olio e da 6 pollici a bagno d'acqua, riconosciuti sul mercato per la loro durabilità e affidabilità. Sono disponibili in un'ampia gamma di potenze, da 0,37 fino a 45 kW, nelle versioni sia monofase che trifase.

Accanto al portafoglio di motori e pompe, Franklin Electric ha sviluppato soluzioni innovative. Nel rispetto dell'ambiente e con l'obiettivo di ridurre i consumi energetici, l'azienda propone i **Sistemi ad Alta Efficienza (HES)**, caratterizzati da prestazioni eccellenti, potenze fino a 250 kW, maggiore durabilità e significativi risparmi energetici. Inoltre, diversi sistemi di pompaggio solare permettono il funzionamento indipendente dalla rete elettrica.



FPS

COVERCO

LittleGIANT

I NOSTRI MERCATI

Agricoltura: La necessità di irrigare è in costante aumento per evitare perdite di rendita e qualità delle colture. Affidarsi esclusivamente a Madre Natura per irrigare i raccolti o abbeverare gli animali può non essere sufficiente, soprattutto visto il perdurare di periodi poco piovosi come accaduto negli ultimi anni. I sistemi di pompaggio Franklin Electric sono progettati per soddisfare al meglio le vostre esigenze in ambito agricoltura, assicurando sicurezza e lunga durata, aiutando ad aumentare la produttività, riducendo il consumo energetico o supportandovi per gestire al meglio le previsioni di raccolto o semplicemente fornendo il giusto approvvigionamento idrico per i vostri allevamenti.

Residenziale: I proprietari delle abitazioni si aspettano che dal rubinetto esca acqua alla giusta pressione quando la richiedono. Quindi in tutte le applicazioni domestiche, dall'aumento pressione in generale all'irrigazione del prato, i nostri sistemi garantiscono affidabilità, massimizzando la soddisfazione del cliente.

Industria: La missione principale dei nostri prodotti è di massimizzare l'efficienza degli impianti di raffreddamento delle Vostre apparecchiature e dei processi di lavaggio in generale.

I prodotti Franklin Electric non si limitano solo a fornire l'acqua necessaria alla giusta pressione, ma assicurano anche una maggiore durata del vostro sistema di pressurizzazione.

Lavoriamo a stretto contatto con i nostri partner per creare soluzioni su misura che rispondano perfettamente alle esigenze specifiche delle loro applicazioni. Franklin Electric è un partner affidabile in ogni fase, dalla progettazione e pianificazione dei sistemi fino al supporto post-vendita. Il nostro team esperto offre consulenze specializzate e soluzioni efficaci, garantendo operazioni senza intoppi e massima efficienza per i tuoi progetti.

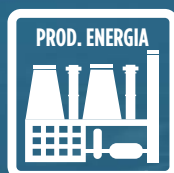

FRANKLIN ELECTRIC - MOVING WATER. MOVING FORWARD.

MORE THAN A COMPANY.

Franklin Electric è più di una semplice azienda. Siamo un partner affidabile nella movimentazione della risorsa più vitale al mondo: l'acqua. Fin dall'inizio, lo spirito di innovazione e la dedizione al servizio ci hanno guidati nel nostro percorso, portandoci a diventare un punto di riferimento globale nella progettazione e produzione di sistemi e componenti per la gestione dell'acqua.

MORE THAN MOTORS.

Dai motori sommersi ad alta efficienza ai sistemi di pompaggio completi, offriamo soluzioni pensate per soddisfare le esigenze idriche in continua evoluzione. Il nostro impegno va oltre la produzione. Progettiamo soluzioni che fanno la differenza, garantendo efficienza, affidabilità e sostenibilità. In questo modo, l'acqua arriva dove serve, quando serve, in ogni angolo del mondo.

Salute, Sicurezza e Ambiente

Entriamo in contatto con la vita di milioni di utilizzatori finali dei nostri prodotti. Consideriamo attentamente e riconosciamo l'impatto che abbiamo sulle persone di queste comunità e sull'ambiente.

Il nostro obiettivo è quello di essere un partner indispensabile per i nostri clienti fornendo costantemente prodotti con la miglior qualità disponibile sul mercato, erogando formazione che rifletta l'importanza della sicurezza dei nostri clienti e utilizzatori finali e che protegga l'ambiente sviluppando prodotti innovativi che offrano prestazioni eccellenti e utilizzino energia da fonti rinnovabili. Il nostro intento è raggiungere questi risultati in modo da fornire valore ai nostri clienti ed azionisti.

L'acqua pulita e immediatamente disponibile dal sottosuolo è vitale per la salute e il benessere di gran parte della popolazione mondiale, e il successo del nostro business di movimentazione dell'acqua è indissolubilmente legato a questa necessità. L'inquinamento delle falde acquifere rappresenta un evidente pericolo per la salute dell'uomo e dell'ambiente. Facciamo quindi la nostra parte, riducendo l'impatto ambientale, imponendo processi produttivi e distributivi puliti e sostenibili, e attraverso la progettazione di prodotti che possano proteggere dai danni ambientali.

MORE THAN EMPLOYEES.

Con sede a Fort Wayne, Indiana, e una presenza in oltre 20 Paesi, il nostro gruppo conta più di 6400 persone e genera un fatturato annuo superiore a 2 miliardi di dollari. Ma il nostro valore più grande non è ciò che realizziamo, è chi siamo. Siamo ingegneri, tecnici e professionisti che ogni giorno contribuiscono allo sviluppo di soluzioni concrete, migliorano l'accesso all'acqua e favoriscono il progresso di industrie e comunità.

MORE THAN TODAY.

Il nostro sguardo è rivolto al futuro, con l'obiettivo di costruire un domani sostenibile per i nostri clienti, per le persone e per il pianeta. Attraverso tecnologie a basso consumo energetico e pratiche produttive responsabili, cerchiamo costantemente nuovi modi per servire al meglio le persone e l'ambiente.

Fondazione Franklin Wells for the World

Circa un miliardo di persone nel mondo non ha accesso all'acqua potabile. Per la maggior parte di noi, un bicchiere di fresca acqua pulita è a pochi metri di distanza. Tuttavia, in molti Paesi in via di sviluppo la fonte d'acqua più vicina è a pochi chilometri, e la sola acqua che hanno, nella maggior parte dei casi, è contaminata. Questa acqua sporca causa colera, diarrea, disidratazione, dissenteria, e, in molti casi, la morte. In una settimana, circa 47.000 persone muoiono per malattie legate all'acqua; 90% di questi sono bambini sotto i cinque anni. Sono circa 6.000 bambini ogni giorno o un bambino ogni 15 secondi.

La maggior parte dell'acqua dolce del mondo è nascosta a centinaia di metri sottoterra, e Franklin Electric è il leader mondiale nell'estrazione dell'acqua da sottosuolo. Dall'istituzione della Franklin Wells for the World Foundation nel 2010, abbiamo influito sulla vita di 300.000 persone portando l'acqua in superficie.

La nostra missione è portare approvvigionamento idrico in modo sicuro, affidabile e conveniente alle comunità in difficoltà, soprattutto in Africa, dove il bisogno è più grande. Il nostro obiettivo è organizzare raccolte fondi e fornire supporto tecnico per progetti idrici, nonché essere partner globali per le organizzazioni benefiche. Franklin Wells for the World rappresenta il nostro impegno per porre fine all'emergenza idrica globale.



I NOSTRI VALORI

Focalizzati su una cultura di miglioramento continuo, guidati dai nostri Principi del successo, ci sforziamo di essere i migliori fornitori di sistemi per acqua di qualità e carburanti, e continueremo ad espandere la nostra influenza, facendo la differenza nel mondo.

QUALITÀ: Componenti e prodotti sono sviluppati e costruiti secondo i più alti standard qualitativi industriali. Per assicurare la massima qualità, tutti i prodotti sono testati al 100 % in stabilimenti e laboratori all'avanguardia.

INNOVAZIONE: L'impegno di Franklin Electric verso l'innovazione si riflette nel valutare e adottare nuove tecnologie in servizi e processi esistenti, per offrire continuamente il meglio ai nostri clienti. Il nostro slancio verso tecnologie all'avanguardia non è solo per un puro spirito di cambiamento, ma una scelta di soluzioni solide e innovative per un futuro sostenibile.

ASSISTENZA: Franklin Electric supporta i propri clienti anche dopo l'installazione del prodotto. I professionisti dell'assistenza tecnica post-vendita e i Field Service Engineers forniscono soluzioni pratiche in tempo reale, rispondendo ai problemi e/o domande sui prodotti. Siamo entusiasti di fornire un servizio tecnico leader nel settore, solidi programmi di formazione, supporto e comunicazione efficienti.

DISPONIBILITÀ: Ci impegniamo a rendere disponibili i nostri prodotti e servizi dove e quando i nostri clienti lo richiedono.

COSTO: In ogni nostra decisione prendiamo in considerazione il fattore costo. Ci impegniamo a controllare i costi a vantaggio di tutti i nostri interlocutori.





4"/6"/8"/10"/12" MOTORI SOMMERSI

Preso il nome da Benjamin Franklin, pioniere ed ingegnere elettrico americano, il cuore di Franklin Electric è il primo motore sommerso raffreddato ad acqua nel mondo, ancora oggi punto di riferimento per l'industria dei motori sommersi.

Ad oltre 75 anni dalla fondazione, continuiamo a produrre e distribuire in tutto il mondo versioni migliorate di questo motore dal design impareggiabile, espandendo la nostra competenza con soluzioni innovative, che oggi includono anche pompe, elettronica e accessori, per affrontare le sfide della moderna industria e rispondere alle esigenze dei nostri clienti.

Certificato per l'uso in acqua potabile (motori Franklin Electric)



Sistema SandFighter®

con tenuta meccanica in carburo di silicio e protezione parasabbia (6-12")



StatorShield™ - Avvolgimenti Franklin Electric sigillati ermeticamente

I motori incapsulati Franklin Electric sono dotati di avvolgimenti sigillati ermeticamente. La resina dielettrica all'interno dello statore blocca gli avvolgimenti e garantisce una rapida dissipazione del calore.

Cuscinetti radiali lubrificati ad acqua

Tutti i motori incapsulati e riavvolgibili Franklin Electric funzionano al 100 % senza manutenzione. Motori in bagno d'olio equipaggiati con cuscinetti a sfera

Cuscinetti reggispinta tipo Kingsbury

Cuscinetti tipo Kingsbury ad alte prestazioni e lubrificati ad acqua, per un funzionamento di tutti i motori incapsulati e riavvolgibili Franklin Electric al 100 % senza manutenzione.

Membrana speciale per la compensazione

Flangia NEMA

Flangia NEMA per tutti i prodotti 4" - 8"

Avvolgimenti di alta qualità nei motori riavvolgibili

I motori riavvolgibili sono dotati di avvolgimenti di alta qualità. Gli avvolgimenti possono essere facilmente sostituiti.

I motori Franklin sono pre-riempiti con soluzione FES Franklin Electric atossica e solubile in acqua.

I motori Coverco sono pre-riempiti con un fluido dielettrico (conosciuto come "olio bianco"), approvato dall'FDA.



MOTORE INCAPSULATO SUPER STAINLESS 4"

Motore incapsulato di alta qualità con avvolgimenti sigillati ermeticamente



CARATTERISTICHE E BENEFICI

- Flangia 4" NEMA con prigionieri
- Cavo con spina tonda e dado di fissaggio prolungato (per un facile avvitarlo) nel comprovato design
- Statore con flangia terminale in 304SS fuso per una maggiore robustezza e resistenza alla corrosione
- Albero in acciaio inossidabile scanalato
- Cassa statore in 316SS
- Priempito con soluzione FES93 Franklin Electric atossica e solubile in acqua
- Cuscinetti tipo Kingsbury ad alte prestazioni e lubrificati ad acqua, per un funzionamento al 100 % senza manutenzione
- Cavo motore staccabile con esclusiva tecnologia Water Bloc di Franklin Electric
- Membrana speciale per la compensazione
- Elevata efficienza per bassi costi operativi
- Certificato per l'uso in acqua potabile
- Idoneo all'uso in acqua con elevata salinità 

OPZIONI

- Protezione sovratensioni incorporata 
- Lunghezze cavo speciali fino a 50 m
- Versione 316SS (solo motori 3-wire e trifase)
- Kit motore (motore, cavo corto, quadro di controllo, kit giunzione)
- Tecnologia a magneti permanenti

Versione Pollution Recovery:

- Parti in gomma fluorelastomerica (Viton®) 
- Connettori cavo in Poliuretano speciale (PUR)
- Costruzione in acciaio inossidabile 304SS (statore in 316SS)

SPECIFICHE STANDARD

- Schemi elettrici: 1 - PSC / 2-wire 1- / 3-wire 1- / 3-
- Cuscinetto reggispinta: 4 kN / 6,5 kN
- Temperatura ambiente nominale: 30 °C con 0,08 m/s di flusso di raffreddamento
- Tolleranza di tensione: -10 % / +6 % (50 Hz), ±10 % (60 Hz)
- Grado di protezione IP68, Classe di isolamento B
- Avviamenti/ora: 20 (con 3 min. di riposo equamente distribuiti)
- Funzionamento in posizione verticale (albero verso l'alto) ed orizzontale
- Rotazione in senso antiorario guardando l'estremità dell'albero (motori monofase rot. oraria su richiesta; motori trifase con rot. reversibile)
- Tutti i motori con cavi preinstallati di serie (1,50 m / 2,50 m)



Versione motore Heat Pump (solo versione trifase):



Molti moderni sistemi di riscaldamento estraggono il calore che viene immagazzinato nell'acqua di falda/fiumi. Questi sistemi chiamati "a due pozzi o tipo aperto", richiedono motori sommersi trifase a bassa potenza ed ad alta efficienza. Per rispondere alla domanda di questo mercato di nicchia, Franklin Electric ha sviluppato una speciale gamma di motori sommersi incapsulati 4" ottimizzati per ambienti poco profondi e a basso consumo energetico disponibile da 0,25 kW a 1,1 kW.



Motore incapsulato 4"

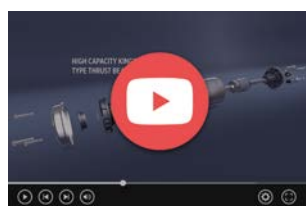

Motore incapsulato 4" a magneti permanenti



Tecnologia a magneti permanenti



MOTORE INCAPSULATO SUPER STAINLESS 4"

MOTORE INCAPSULATO 4" - MONOFASE, MOTORE PSC

- Potenze: 0,25 - 2,2 kW; Cusc. reggispinta: 4 kN
- Motore monofase per funzionamento con condensatore di marcia esterno
- Avvolgimenti ottimizzati per un avvio sicuro della pompa con ampia gamma di tensioni di alimentazione
- Temperatura max. di stoccaggio -15°C / + 50°C
- Prestazioni ottimizzate e protezione con quadri di controllo Franklin SubStart e SubTronic
- Requisiti di protezione: EN 60947-4-1

MOTORE INCAPSULATO 4" - MONOFASE, 2-WIRE

- Potenze: 0,37 - 1,1 kW; Cusc. reggispinta: 4 kN
- Componenti di avviamento integrati per funzionamento senza controlli o condensatori esterni, per una facile e rapida installazione
- Contro rotazione automatica in caso di presenza sabbia / blocco pompa
- Protezione dal sovraccarico e sovratensione, e riavvio automatico
- installati di serie nel motore, nessun dispositivo di avviamento necessario
- Temperatura max. di stoccaggio -15°C / + 50°C
- Protezioni sovratensioni (max. 230 V) e sovraccarico integrate
- Elettronica ottimizzata per un avvio sicuro della pompa con ampia gamma di tensioni in ingresso
- Requisiti di protezione: EN 60947-4-1

MOTORE INCAPSULATO 4" - MONOFASE, 3-WIRE

- Potenze: 0,25 - 2,2 kW; Cusc. reggispinta: 4 kN
Versione High Thrust: 2,2 - 3,7 kW, Cusc. reggispinta: 6,5 kN
- Motore monofase con la massima coppia di avviamento raggiungibile in funzionamento con condensatore di avviamento e marcia esterni
- Ideale per applicazioni in cui è richiesta un'elevata coppia di avviamento e non è possibile utilizzare motori trifase
- Temperatura max. di stoccaggio -15°C / + 50°C
- Combinazione ideale con quadri di controllo Franklin Electric 3-wire per migliori prestazioni, protezione e garanzia del sistema.
- Requisiti di protezione: EN 61947-4-1
- Opzionale: motore completo in 316SS con tenuta in carburo di silicio

MOTORE INCAPSULATO 4" - TRIFASE

- Potenze: 0,37 - 3 kW; Cusc. reggispinta: 4 kN
 - Motore trifase ad alta efficienza e massima durata a diverse condizioni di carico
 - Prestazioni ottimizzate e quadri di controllo Franklin SubStart 3P / SubTronic 3P
 - Requisiti di protezione: EN 60947-4-1
 - Opzionale: motore completo in 316SS con tenuta in carburo di silicio, tensioni speciali
 - Temperatura max. di stoccaggio -15°C / + 50°C
- Versione Solar:** 
- Ottimizzato per alimentazione da pannelli fotovoltaici
 - Potenze: 0,75 - 1,1 kW
 - Prestazioni migliori con il Drive-Tech MINI di Franklin

MOTORE INCAPSULATO 4" - TRIFASE, HIGH THRUST

- Potenze: 2,2 - 9,3 kW, Cuscinetto reggispinta: 6,5 kN
- Motore trifase ad alta efficienza e massima durata a diverse condizioni di carico
- Prestazioni ottimizzate e quadri di controllo Franklin SubStart 3P / SubTronic 3P
- Opzionale: motore completo in 316SS con tenuta in carburo di silicio, Tensioni speciali
- Temperatura max. di stoccaggio -15°C / + 50°C
- Requisiti di protezione: EN 60947-4-1
- Membrana per la compensazione della pressione interna, molla di precarica

MOTORE INCAPSULATO SUPER STAINLESS 4"

MOTORE INCAPSULATO 4" A MAGNETI PERMANENTI

- Motore ad alta efficienza per un'efficienza senza pari / un risparmio energetico ottimale.
- Flangia NEMA
- Albero in acciaio inossidabile scanalato
- StatorShield™ - Avvolgimenti Franklin Electric sigillati ermeticamente
- Priempito con soluzione FES93 Franklin Electric atossica e solubile in acqua
- Temperatura max. di stoccaggio 0°C / + 50°C
- Cuscinetti tipo Kingsbury ad alte prestazioni e lubrificati ad acqua, per un funzionamento al 100 % senza manutenzione
- Cavo motore staccabile con esclusiva tecnologia Water Bloc di Franklin Electric
- Membrana speciale per la compensazione
- Grado di protezione IP68 e Classe isolamento B
- Avviamenti/ora: 20 (con 3 min. di riposo equamente distribuiti)
- Tutti i motori con cavi da 1,50 / 2,50 m di serie
- Funzionamento in posizione verticale (albero verso l'alto) ed orizzontale

- Potenze:
0,55 - 3,0 kW; Cusc. reggispinta 4 kN
3,0 - 7,5 kW; Cusc. reggispinta 6,5 kN
- Tensione: 220 V / 380 V
(100 Hz/ 120 Hz)
- Toll. di tensione: $\pm 10\% U_N$
- Temperatura ambiente nominale:
30 °C con 0,08 m/s di flusso di raffreddamento



OPZIONI



- Sistema completo Alta efficienza
 - Motore NEMA 4" sincro
 - Pompa sommersa
 - Convertitore di frequenza (drive)
 - Filtro in uscita idoneo
- ▶ Sistema Alta efficienza 4"



Tecnologia a magneti permanenti



Motore incapsulato 4" a magneti permanenti



Sistemi Alta Efficienza



Sistemi Alta Efficienza

MOTORE RIAVVOLGIBILE IN BAGNO D'OLIO 4"

MOTORE RIAVVOLGIBILE IN BAGNO D'OLIO 4" NBS4



Motori sommersi riavvolgibili in bagno d'olio

CARATTERISTICHE E BENEFICI

- Flangia NEMA
- Albero in acciaio inossidabile scanalato
- Motori pre-riempiti con un fluido dielettrico, approvato dall'FDA e da altri istituti farmacologici in tutto il mondo
- Versione monofase e trifase
- Materiale del cavo conforme alle norme per acqua potabile
- Adatti all'installazione in pozzi con diametro $\geq 4"$ e temperatura dell'acqua non superiore a 30 °C
- Cuscinetti assiali e radiali lubrificati dall'olio consentono un'operatività senza interventi di manutenzione
- La compensazione di pressione all'interno del motore è assicurata da una membrana speciale
- Protezione antisabbia e tenuta meccanica per consentire un ottimo funzionamento in presenza di sabbia nel pozzo
- Ottima efficienza con bassi costi operativi
- Adatto per il funzionamento con VFD

OPZIONI

- Tensioni speciali
- Tenuta meccanica in Carburo di silicio



SPECIFICHE STANDARD

- Potenze: Monofase: 0,37 - 4,0 kW, Trifase: 0,37 - 7,5 kW
- Tensione nominale standard: Monofase: 210-230 V (50 Hz), Trifase: 380-415 V (50 Hz); 460 V (60 Hz)
- Temperatura ambiente nominale: 30 °C con 0,08 m/s di flusso di raffreddamento
- Tolleranza di tensione U_N : +6% / -10%
- Grado di protezione IP68, Classe di isolamento F
- Protezione motore: selezionare relè termici secondo norme EN 60947-4-1, classe di scatto 10 o 10 A, tempo di scatto < 10 s. a 5 x IN
- Avviamenti/ora: 30
- Cuscinetto reggispinta: 1500 N, 2500 N, 4500 N (K)
- Funzionamento in verticale e orizzontale (per installazione in orizzontale deve essere autorizzata dall'ufficio tecnico Franklin Electric)
- Dimensioni cavo: 4 x 1,5 mm²



Motori Coverco 4" riavvolgibili in bagno d'olio

MOTORE INCAPSULATO 6"

Motore incapsulato di alta qualità con avvolgimenti sigillati ermeticamente



DOPPIA-FLANGIA NEMA

CARATTERISTICHE E BENEFICI

- Doppia-flangia NEMA
- Albero in acciaio inossidabile scanalato
- StatorShield™ - Avvolgimenti Franklin Electric sigillati ermeticamente
- Priempito con soluzione FES91 Franklin Electric atossica e solubile in acqua
- Cuscinetti tipo Kingsbury ad alte prestazioni e lubrificati ad acqua, per un funzionamento al 100 % senza manutenzione
- Cavo motore staccabile con esclusiva tecnologia Water Bloc di Franklin Electric
- Membrana per la compensazione della pressione interna, molla di precarica
- Motore Standard - WW (Water well)- Statore 304SS / Colate - ghisa verniciati a polvere
- Sistema SandFighter™ con tenuta meccanica in carburo di silicio e protezione parasabbia è standard
- Elevata efficienza per bassi costi operativi
- Certificato per l'uso in acqua potabile

SPECIFICHE STANDARD

- Potenze: 4 - 45 kW
- Cuscinetto reggispira: 15,5 kN: 4 - 22 kW, 27,5 kN: 30 kW, 45 kN: 37 - 45 kW
- Temperatura di stoccaggio da - 15 °C a + 60 °C
- Temperatura ambiente nominale (con 0,16 m/s di flusso di raffreddamento): 4 - 30 kW: 30 °C, 37 - 45 kW: 50 °C
- Tensione standard: 50 Hz: - 10 % / + 6 % U_N [380 - 415 V = (380 - 10%) - (415 + 6 %)] 80-415 V; 60 Hz: $\pm 10 \% U_N$, 460 V
- Grado di protezione IP68, Classe di isolamento F
- Protezione motore: DIN 61947-4-1
- Avviamenti/ora: 20 (con 3 min. di riposo equamente distribuiti)
- Avviamento DOL / YΔ (pos. del cavo 90 °)
- Lunghezza cavo motore: 4 m
- Funzionamento in posizione verticale (albero verso l'alto) ed orizzontale
- Rotazione antioraria guardando l'estremità dell'albero (Rotazione reversibile per motori trifase)
- Sensore SubMonitor™ integrato (37 e 45 kW)

SAND FIGHTER

OPZIONI

- Versioni in 304SS e 316SS
- Tensioni speciali
- 45 kN Versione High Thrust (Standard per 37 kW e 45 kW)
- Sensore PT 100
- Sensore di temperatura PTC incorporato
- Sensore SubMonitor™ integrato (Standard per 37 e 45 kW)
- Lunghezze cavo speciali fino a 50 m



MOTORE INCAPSULATO 6"

Motore incapsulato di alta qualità con avvolgimenti sigillati ermeticamente

VERSIONE TRIFASE HIGH TEMP 90 °C

Motore incapsulato per funzionamento affidabile con temperatura ambiente fino a 90 °C

- Versione HighTemp 90 °C per un funzionamento affidabile con temperature fino a 90 °C (con 0.16 m/s di flusso di raffreddamento)
- Potenze: 3,7 - 30 kW
- Cuscinetti tipo Kingsbury ad alte prestazioni e lubrificati ad acqua, per un funzionamento al 100 % senza manutenzione
- Sistema SandFighter™ con tenuta meccanica in carburo di silicio e protezione parasabbia è standard
- Aumentata capacità della spinta assiale in ambienti con temp. Fino a 30 °C
- Preimpilato con soluzione FES92 Franklin Electric atossica e solubile in acqua
- Motore Standard - WW (Water well)- Statore 304SS / Colate - ghisa verniciati a polvere
- Nessun flusso di raffreddamento necessario per pozzi con diametro maggiore (12" / serbatoi aperti) fino a 30 °C di temperatura ambiente



High Temp



- Avviamento DOL / YΔ (pos. del cavo 90 °)
- Funzionamento in posizione verticale (albero verso l'alto) ed orizzontale
- Cavi per alte temperature
- Tutte le caratteristiche della versione standard
- Motore incapsulato 6" standard

OPZIONI

- Tensioni speciali
- Versioni in 316SS
- Versione 45 kN High Thrust (Standard per 22 kW e 30 kW)
- Sensore PT 100
- Cavo di prolunga per alte temperature su richiesta



MOTORE INCAPSULATO 6"

Motore incapsulato di alta qualità con avvolgimenti sigillati ermeticamente

MOTORE 3- A MAGNETI PERMANENTI 6"

Motore incapsulato sincrono ad alta efficienza

- Tecnologia a magneti permanenti
- Motore ad alta efficienza per un'efficienza senza pari / un risparmio energetico ottimale.
- Recupero dell'investimento in meno di 2 anni
- Potenze: 4 - 45 kW, 380 V (100 Hz)
- Toll. di tensione: $\pm 10\%$ UN
- Velocità nominale: 3000 rpm (100 Hz), 3600 rpm (120 Hz)
- Temperatura ambiente nominale: 30 °C (≤ 22 kW: con 0,16 m/s di flusso di raffreddamento, ≥ 26 kW: con 0,5 m/s di flusso di raffreddamento)
- Motore Standard - WW (Water well)- Statore 304SS / Colate-ghisa verniciati a polvere
- Tutte le caratteristiche della versione standard
- Funzionamento in posizione verticale (albero verso l'alto) ed orizzontale

STAINLESS STEEL
316

SAND FIGHTER



OPZIONI

- Versione 45 kN High Thrust
- Versioni in 304SS e 316SS
- Sensore PT 100
- Lunghezze cavo speciali fino a 50 m
- Versione 60 Hz



- Sistema completo Alta efficienza
Motore sommerso sincrono NEMA
Pompa sommersa
Convertitore di frequenza
(Filtro in uscita idoneo)

► Sistema Alta efficienza 6"



Tecnologia a magneti permanenti

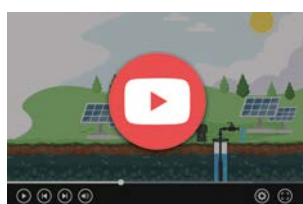

Sistemi Alta Efficienza



MOTORE RIAVVOLGIBILE 6"

Motore riavvolgibile con avvolgimenti di alta qualità



MOTORE RIAVVOLGIBILE 6"

CARATTERISTICHE E BENEFICI

- Flangia NEMA 6" con prigionieri
- Albero in acciaio inossidabile scanalato
- Priempito con soluzione FES93 Franklin Electric atossica e solubile in acqua
- Cuscinetti tipo Kingsbury ad alte prestazioni e lubrificati ad acqua, per un funzionamento al 100 % senza manutenzione
- Membrana per la compensazione della pressione interna, molla di precarica
- Sistema SandFighter™ con tenuta meccanica in carburo di silicio e protezione parasabbia è standard
- Elevata efficienza per bassi costi operativi
- Certificato per l'uso in acqua potabile

SPECIFICHE STANDARD

- Potenze: 4 - 37 kW
- Temperatura di stoccaggio da - 15 °C a + 60 °C
- Versione standard con isolamento avvolgimenti in PPC
- Temperatura ambiente nominale: 50 °C
con 0,2 m/s di flusso di raffreddamento per potenze 4 - 15 kW
con 0,5 m/s di flusso di raffreddamento per potenze 18,5 - 37 kW
- Tensione standard: 380 - 415 V (50 Hz), 460 V (60 Hz)
- Tolleranza di tensione: 50 Hz: -10 % / +6 % U_N [380 - 415 V = (380 - 10 %) - (415 + 6 %)] 60 Hz: $\pm 10 \% U_N$
- Grado di protezione IP68
- Protezione motore: DIN 61947-4-1
- Avviamenti/ora: 20 (con 3 min. di riposo equamente distribuiti)
- Avviamento DOL / YΔ (pos. del cavo 90 °)
- Lunghezza cavo motore: 4 m
- Funzionamento in posizione verticale e orizzontale (albero verso l'alto, i motori da 37 kW non possono essere installati in posizione orizzontale)
- Rotazione antioraria guardando l'estremità dell'albero (rotazione reversibile)
- Tutti i motori con cavo preinstallato

OPZIONI

- Versioni in 316SS e 904L
- Tensioni speciali
- Sensore PT 100
- Lunghezze cavo speciali fino a 50 m
- I motori fino a 30 kW sono dotati di filo di avvolgimento con isolante in PE2/PA per una temperatura ambiente massima di 50 °C. (Motori da 37 kW: temperatura massima di 45 °C con flussi di raffreddamento standard).



8"/10"/12" Motore riavvolgibile



MOTORE RIAVVOLGIBILE 6" RWK6

Motore riavvolgibile in ghisa

 COVERCO®

WATER WELL
WW
CI PC / 304SS



MOTORI SOMMERSI RIAVVOLGIBILI RWK6

CARATTERISTICHE E BENEFICI

- Cuscinetti radiali e assiali lubrificati ad acqua senza manutenzione
- Membrana in gomma e valvola di pressione per il bilanciamento della pressione
- Avvolgimenti rimovibili per una facile riparazione e costi di manutenzione ridotti
- Adatto al funzionamento con inverter (frequenza minima 30 Hz)

SPECIFICHE STANDARD

- Potenze: 4 – 45 kW
- Flangia NEMA
- Filo per avvolgimento LPE / PPC
- Frequenza: 50 Hz / 60 Hz
- Funzionamento in posizione verticale ed orizzontale (eccetto 45 kW)
- Tensione standard: 380 - 415 V (50 Hz), 460 V (60 Hz)
- Tolleranza di tensione: $\pm 10\%$
- Temperatura ambiente nominale: 50 °C con 0,5 m/s di flusso di raffreddamento
- Avviamenti/ora: 10
- Tenuta meccanica: Carbonio / Ceramica
- Avviamento DOL: 4 – 45 kW
- Riempito con miscela di acqua e glicole
- Lunghezza del cavo: 4 m

OPZIONI

- Tenuta meccanica in Carburo di silicio
- Avviamento YΔ



MOTORE INCAPSULATO 8"

Motore incapsulato di alta qualità con avvolgimenti sigillati ermeticamente

SAND FIGHTER

WATER WELL
WW
CI PC / 304SS

STAINLESS STEEL
316



MOTORE INCAPSULATO 8" STANDARD

CARATTERISTICHE E BENEFICI

- Doppia-flangia NEMA
- Albero in acciaio inossidabile scanalato
- StatorShield™ - Avvolgimenti Franklin Electric sigillati ermeticamente
- Priempito con soluzione FES91 Franklin Electric atossica e solubile in acqua
- Cuscinetti tipo Kingsbury con spinta 45 kN ad alte prestazioni e lubrificati ad acqua, per un funzionamento al 100 % senza manutenzione
- Cavo motore staccabile con esclusiva tecnologia Water Bloc di Franklin Electric
- Membrana per la compensazione della pressione interna, molla di precarica
- Motore Standard - WW (Water well)- Statore 304SS / Colate - ghisa verniciati a polvere
- Sistema SandFighter™ con tenuta meccanica in carburo di silicio e protezione parasabbia è standard
- Elevata efficienza per bassi costi operativi
- Certificato per l'uso in acqua potabile

OPZIONI

- Versioni in 316SS
- Tensioni speciali
- Sensore PT 100



SPECIFICHE STANDARD

- Potenze: 30 - 150 kW
- Temperatura di stoccaggio da - 15 °C a + 60 °C
- Temperatura ambiente nominale: 30 °C con 0,16 m/s di flusso di raffreddamento
- Tensione standard: 50 Hz: - 10 % / + 6 % U_N [(380 - 10 %) - (415 + 6 %)] 60 Hz: ± 10 % U_N, [460 V]
- Grado di protezione IP68, Classe di isolamento F
- Protezione motore: DIN 61947-4-1
- Avviamenti/ora: 10 (con 3 min. di riposo equamente distribuiti)
- Avviamento DOL / YΔ (pos. del cavo 90 °)
- Lunghezza cavo motore: 4 m
- Funzionamento in posizione verticale (albero verso l'alto) ed orizzontale
- Rotazione antioraria guardando l'estremità dell'albero (rotazione reversibile)
- Sensore per SubMonitor™ integrato
- ▶ Protezione SubMonitor™



MOTORE INCAPSULATO 8" 3~ HIGH TEMP 75 °C

Motore incapsulato per funzionamento affidabile con temperatura ambiente fino a 75 °C

- Versione HighTemp 75 °C per un funzionamento affidabile con temperature fino a 75 °C (con 0.16 m/s di flusso di raffreddamento)
- Potenze: 30 - 110 kW
- Aumentata capacità della spinta assiale in ambienti con temp. Fino a 30 °C
- Priempito con soluzione FES92 Franklin Electric atossica e solubile in acqua
- Nessun di flusso di raffreddamento richiesto per pozzi con diametro maggiore (12" / serbatoi aperti) fino a 30 °C di temperatura ambiente
- Motore Standard - WW (Water well)- Statore 304SS / Colate - ghisa verniciati a polvere



WATER WELL
WW
CI PC / 304SS

STAINLESS STEEL
316



- Cavi per alte temperature
- Tutte le caratteristiche della versione standard
 - ▶ Motore incapsulato 8" standard

SAND FIGHTER

OPZIONI

- Versioni in 316SS
- Tensioni speciali
- Lunghezza cavo motore: 8 m
- Cavo di prolunga per alte temperature su richiesta



MOTORE RIAVVOLGIBILE 8"

Motore riavvolgibile con avvolgimenti di alta qualità

MOTORE RIAVVOLGIBILE 8" STANDARD

CARATTERISTICHE E BENEFICI

- Doppia-flangia NEMA
- Albero in acciaio inossidabile scanalato
- Priempito con soluzione FES93 Franklin Electric atossica e solubile in acqua
- Cuscinetti tipo Kingsbury ad alte prestazioni e lubrificati ad acqua, per un funzionamento al 100 % senza manutenzione
- Membrana per la compensazione della pressione interna, molla di precarica
- Sistema SandFighter™ con tenuta meccanica in carburo di silicio e protezione parasabbia è standard
- Motore Standard - WW (Water well)- Statore 304SS / Colate - ghisa verniciati a polvere
- Elevata efficienza per bassi costi operativi
- Certificato per l'uso in acqua potabile

SPECIFICHE STANDARD

- Potenze: 30 - 93 kW
- Temperatura di stoccaggio da - 15 °C a + 60 °C
- Avvolgimenti in PPC di serie
- Temperatura ambiente nominale: 50 °C
con 0,2 m/s di flusso di raffreddamento per potenze 30 - 52 kW
con 0,5 m/s di flusso di raffreddamento per potenze 55 - 93 kW
- Tensione standard: 380 - 415 V (50 Hz), 460 V (60 Hz)
- Tolleranza di tensione: 50 Hz: -10 % / +6 % UN [380 - 415 V = (380 - 10 %) - (415 + 6 %)], 60 Hz: ±10 % UN
- Grado di protezione IP68
- Protezione motore: DIN 61947-4-1
- Avviamenti/ora: 10 (con 3 min. di riposo equamente distribuiti)
- Avviamento DOL / YΔ (pos. del cavo 90 °)
- Lunghezza cavo motore: 6 m
- Funzionamento in posizione verticale e orizzontale (albero verso l'alto), i motori da 83/93 kW non possono essere installati in posizione orizzontale (Se necessario, contattare Franklin Electric.)
- Rotazione antioraria guardando l'estremità dell'albero (rotazione reversibile)
- Tutti i motori con cavo preinstallato

SAND FIGHTER

WATER WELL
WW
Cl PC / 304SS

STAINLESS STEEL
316

STAINLESS STEEL
904L



OPZIONI

- Versioni in 316SS e 904L
- Tensioni speciali
- Sensore PT 100
- Motori da 30 a 93 kW sono dotati di filo di avvolgimento con isolante in PE2/PA per una temperatura ambiente massima di 50 °C.
- Lunghezze cavo speciali



8"/10"/12" Motore riavvolgibile



MOTORE RIAVVOLGIBILE 8"

Motore riavvolgibile sincrono con efficienza eccellente



MOTORE RIAVVOLGIBILE 8" A MAGNETI PERMANENTI

CARATTERISTICHE E BENEFICI

- Motore ad alta efficienza per un'efficienza senza pari / un risparmio energetico ottimale.
- Doppia-flangia NEMA
- Sistema SandFighter™ con tenuta meccanica in carburo di silicio e protezione parasabbia è standard
- Priempito con soluzione FES93 Franklin Electric atossica e solubile in acqua
- Motore Standard - WW (Water well)- Statore 304SS / Colate - ghisa verniciati a polvere
- Certificato per l'uso in acqua potabile
- Albero in acciaio inossidabile scanalato
- Cuscinetti tipo Kingsbury ad alte prestazioni e lubrificati ad acqua, per un funzionamento al 100 % senza manutenzione
- Membrana per la compensazione della pressione interna, molla di precarica

OPZIONI

- Versioni in 316SS e 904L
- Tensioni speciali
- Sensore PT 100
- Lunghezze cavo speciali



SPECIFICHE STANDARD

- Potenze: 75 / 100 / 130 kW (100 Hz - 3000 rpm)
- Temperatura di stoccaggio da - 15 °C a + 60 °C
- Motore standard con filo di avvolgimento con isolante in PE2/PA reticolato per irraggiamento di alta qualità.
- Temperatura ambiente nominale: 30 °C con 0,5 m/s di flusso di raffreddamento
- Tensione: 400 V (100 Hz) / 460 V (120 Hz)
- Toll. di tensione: ± 10 % UN
- Grado di protezione IP68
- Protezione motore: DIN 61947-4-1
- Avviamenti/ora: 10 (con 3 min. di riposo equamente distribuiti)
- Avviamento DOL
- Lunghezza cavo motore: 6 m
- Funzionamento in posizione verticale (albero verso l'alto) o orizzontale
- Rotazione antioraria guardando l'estremità dell'albero (rotazione reversibile)



Tecnologia a magneti permanenti

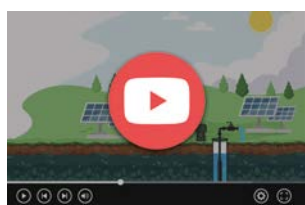

Sistemi Alta Efficienza



Sistemi Alta Efficienza



MOTORE RIAVVOLGIBILE 10"

Motore riavvolgibile con avvolgimenti di alta qualità



MOTORE RIAVVOLGIBILE 10" STANDARD



CARATTERISTICHE E BENEFICI

- Doppia-flangia NEMA
- Priempito con soluzione FES93 Franklin Electric atossica e solubile in acqua
- Cuscinetti tipo Kingsbury ad alte prestazioni e lubrificati ad acqua, per un funzionamento al 100 % senza manutenzione
- Membrana per la compensazione della pressione interna, molla di precarica
- Albero con chiave in acciaio inossidabile
- Sistema SandFighter™ con tenuta meccanica in carburo di silicio e protezione parasabbia è standard
- Motore Standard - WW (Water well)- Statore 304SS / Colate - ghisa verniciati a polvere
- Elevata efficienza per bassi costi operativi
- Certificato per l'uso in acqua potabile

SPECIFICHE STANDARD

- Potenze: 85 - 185 kW
- Temperatura di stoccaggio da - 15 °C a + 60 °C
- Motore con isolamento PE2/PA di serie
- Temperatura ambiente nominale: 45 °C con 0,5 m/s di flusso di raffreddamento
- Tensione standard: 380 - 415 V (50 Hz), 460 V (60 Hz)
- Tolleranza di tensione: 50 Hz: -10 % / +6 % UN [380 - 415 V = (380 - 10 %) - (415 + 6 %)], 60 Hz: ±10 % UN
- Grado di protezione IP68
- Protezione motore: DIN 61947-4-1
- Avviamenti/ora: 10 (con 3 min. di riposo equamente distribuiti)
- Avviamento DOL / YΔ (pos. del cavo 90 °)
- Lunghezza cavo motore: 6 m
- Funzionamento in posizione verticale (albero verso l'alto) o orizzontale
- Rotazione antioraria guardando l'estremità dell'albero (rotazione reversibile)
- Tutti i motori con cavo preinstallato

OPZIONI

- Versioni in 316SS e 904L
- Tensioni speciali
- Sensore PT 100
- Motori da 85 a 185 kW sono dotati di filo di avvolgimento con isolante in PE2/PA per una temperatura ambiente massima di 45 °C.
- Lunghezze cavo speciali



8"/10"/12" Motore riavvolgibile



MOTORE RIAVVOLGIBILE 10"

Motore riavvolgibile sincrono con efficienza eccellente



MOTORE RIAVVOLGIBILE 10" A MAGNETI PERMANENTI

CARATTERISTICHE E BENEFICI

- Motore ad alta efficienza per un'efficienza senza pari / un risparmio energetico ottimale.
- Doppia-flangia NEMA
- Preimpilato con soluzione FES93 Franklin Electric atossica e solubile in acqua
- Cuscinetti tipo Kingsbury ad alte prestazioni e lubrificati ad acqua, per un funzionamento al 100 % senza manutenzione
- Membrana per la compensazione della pressione interna, molla di precarica
- Albero con chiavetta in acciaio inossidabile
- Sistema SandFighter™ con tenuta meccanica in carburo di silicio e protezione parasabbia è standard
- Motore Standard - WW (Water well)- Statore 304SS / Colate - ghisa verniciati a polvere
- Certificato per l'uso in acqua potabile

OPZIONI

- Versioni in 316SS e 904L
- Tensioni speciali
- Sensore PT 100
- Lunghezze cavo speciali



SPECIFICHE STANDARD

- Potenze: 110 - 250 kW (100 Hz - 3000 rpm) 230 - 290 kW (120 Hz - 3600 rpm)
- Temperatura di stoccaggio da - 15 °C a + 60 °C
- Motore standard con filo di avvolgimento con isolante in PE2/PA reticolato per irraggiamento di alta qualità.
- Temperatura ambiente nominale: 30 °C con 0,5 m/s di flusso di raffreddamento
- Tensione: 400 V (100 Hz) / 460 V (120 Hz)
- Toll. di tensione: ± 10 % UN
- Grado di protezione IP68
- Protezione motore: DIN 61947-4-1
- Avviamenti/ora: 10 (con 3 min. di riposo equamente distribuiti)
- Avviamento DOL
- Lunghezza cavo motore: 6 m
- Funzionamento in posizione verticale (albero verso l'alto), I motori da 250 kW non devono essere utilizzati in orizzontale (se necessario, contattare Franklin Electric).
- Rotazione antioraria guardando l'estremità dell'albero (rotazione reversibile)
- Tutti i motori con cavo preinstallato



Tecnologia a magneti permanenti

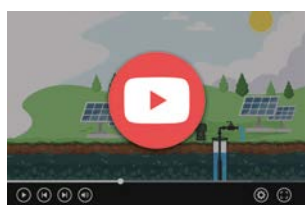

Sistemi Alta Efficienza



Sistemi Alta Efficienza



MOTORE RIAVVOLGIBILE 12"

Motore riavvolgibile con avvolgimenti di alta qualità

SAND FIGHTER

WATER WELL
WW
Cl PC / 304SS

STAINLESS STEEL
316



MOTORE RIAVVOLGIBILE 12" STANDARD

CARATTERISTICHE E BENEFICI

- Doppia-flangia NEMA
- Priempito con soluzione FES93 Franklin Electric atossica e solubile in acqua
- Cuscinetti tipo Kingsbury ad alte prestazioni e lubrificati ad acqua, per un funzionamento al 100 % senza manutenzione
- Membrana speciale per la compensazione
- Albero con chiavetta in acciaio inossidabile
- Sistema SandFighter™ con tenuta meccanica in carburo di silicio e protezione parasabbia è standard
- Motore Standard - WW (Water well)- Statore 304SS / Colate - ghisa verniciati a polvere
- Elevata efficienza per bassi costi operativi
- Certificato per l'uso in acqua potabile

SPECIFICHE STANDARD

- Potenze: 185 - 400 kW
- Temperatura di stoccaggio da - 15 °C a + 60 °C
- Temperatura ambiente nominale: 30 °C con 0,5 m/s di flusso di raffreddamento
- Tensione standard: 380 - 415 V (50 Hz), 460 V (60 Hz), 500 V (50 Hz), 1000 V (50 Hz)
- Tolleranza di tensione: 50 Hz: -10 % / +6 % U_N
[380 - 415 V = (380 - 10 %) - (415 + 6 %)], 60 Hz: $\pm 10 \% U_N$
- Grado di protezione IP68
- Protezione motore: DIN 61947-4-1
- Avviamenti/ora: 5 (con 3 min. di riposo equamente distribuiti)
- Avviamento DOL / YΔ (pos. del cavo 90 °)
- Lunghezza cavo motore: 6 m
- Funzionamento in posizione verticale (albero verso l'alto) o orizzontale
- Rotazione antioraria guardando l'estremità dell'albero (rotazione reversibile)
- Tutti i motori con cavo preinstallato

OPZIONI

- Versioni in 316SS
- Tensioni speciali
- Sensore PT 100
- Cuscinetto reggispira versione 80 kN
- Lunghezze cavo speciali



8"/10"/12" Motore riavvolgibile



POMPE SOMMERSE

Franklin Electric offre un'ampia gamma di pompe sommerse, con portata fino a 478 m³/h e prevalenza fino a 700 m, perfettamente abbinabili a motori con potenze fino a 350 kW. Queste pompe, costruite con componenti collaudati, sono in grado di resistere agli ambienti più difficili e di fornire prestazioni eccellenti per numerose applicazioni.

Tutte le pompe e i componenti sono costruiti con accurate tolleranze. Ogni singola parte è controllata e testata prima di essere assemblata. Per assicurare la miglior qualità, tutte le pompe, una volta assemblate, vengono nuovamente testate secondo i più rigidi standard.



Valvola di ritegno incorporata

per proteggere la pompa dal rischio di colpi di ariete (VSI molla di precarica)

Fustellato di alta qualità

Valvola di ritegno in acciaio inossidabile incorporata

per proteggere la pompa dal rischio di colpi di ariete

Giranti flottanti

per garantire migliori prestazioni e maggiore durata della pompa contro l'abrasione

Giranti / Guida cuscinetto

POM (VS 1-2-3-4-6-8)
Policarbonato (VS 10-15)

Boccola di guida in ossido di alluminio



Certificato per l'uso in acqua potabile



(VS 6"-8": ACS, ICIM)
(VSI: ACS)

Giranti e diffusori in acciaio inossidabile

Per un'alta resistenza alla corrosione e all'abrasione

VS6-8/SSI6: fabbricato
VSI: colata a iniezione

Anello di rasamento

VS 6-8: PPS or PTFE,
VSI 8-10-12: EPDM,
SSI6: NBR



Reti idriche comunali,
Acque reflue



Fontane



Distribuzione idrica,
Aumento della pressione



Irrigazione, Sprinklers,
Trattamento acque



Filtrazione e Osmosi
inversa



Raffreddamento
e trasformazione
industriale



Pozzi e scarichi per usi
residenziali
e agricoli



Industria estrattiva,
Drenaggio e Prosciugamento



Impianti antincendio



Erogazione di acqua
da e verso serbatoi,
vasche e pozzi



Sollevamento e
distribuzione di un'ampia
gamma di liquidi



Carico e scarico di
cisterne e autoclavi



Interventi paesaggistici
e realizzazione di tappeti
erbose
Serre e vivai



Settore alimentare
Applicazioni industriali in
generale

POMPE SOMMERSE

VS4 POMPA SOMMERSA

CARATTERISTICHE E BENEFICI

- Compatta e affidabile
- Progettato per funzionare in modo efficiente con i motori sommersi Franklin Electric / Adattatore per motore standard NEMA
- La progettazione idraulica è tale da garantire l'efficienza complessiva, riducendo in tal modo il consumo di energia e rendendo i sistemi di pompaggio più efficaci dal punto di vista dei costi
- Giunto fissato con vite
- Portata: fino a 24 m³/h a 50 Hz
- Portata max.: 350 m
- Adatte per il pompaggio di liquidi chimicamente e meccanicamente non aggressivi
- Idonea all'installazione anche in orizzontale

OPZIONI

- Camicia di raffreddamento



Valvola di ritegno in acciaio inossidabile incorporata

per proteggere la pompa dal rischio di colpi di ariete

Giranti flottanti

per garantire migliori prestazioni e maggiore durata della pompa contro l'abrasione

Giranti / Guida cuscinetto

POM (VS 1-2-3-4-6-8)

Policarbonato (VS 10-15)



VS6 POMPA SOMMERSA

CARATTERISTICHE E BENEFICI

- Prodotto compatto, affidabile e idoneo all'installazione anche in orizzontale
- Progettata per funzionare efficientemente con motori sommersi Franklin Electric / Motori con flangia NEMA
- La progettazione idraulica garantisce l'efficienza complessiva, riducendo così il consumo energetico e rendendo i sistemi di pompaggio più convenienti dal punto di vista economico
- Valvola di ritegno incorporata per proteggere la pompa dal rischio di colpi di ariete
- Giranti e corpi stadio realizzati in acciaio inossidabile per resistere alla corrosione
- Struttura in acciaio inossidabile resistente per aumentare la rigidità e per un allineamento permanente dei componenti (tempo di funzionamento allungato e senza inconvenienti). semiassiali più lunghi di 3 metri
- Versione rinforzata con doppi anelli saldati per applicazioni ad alta pressione sui modelli.
- Anello di rasamento flottante in PPS per maggior resistenza alle variazioni di temperatura (modelli 14-19)
- Boccole in Ossido di alluminio che permettono di ottenere prestazioni meccaniche migliori
- Cuscinetti in EMPD, con certificazioni per acqua potabile



SPECIFICHE STANDARD

- Modelli: VS 14-19-30-46-65
- Portata: fino a 80 m³/h (50 Hz) / 100 m³/h (60 Hz)
- Prevalenza: fino a 700 m (50 Hz / 60 Hz)
- Intervallo di temperatura dell'acqua:
Min. -5° C, Max. +90 °C
(+ 60 °C per pompe con componenti in NBR)
- Massima quantità consentita di sabbia: 100 g/m³
- Funzionamento in verticale o orizzontale



OPZIONI

- Versioni in 316SS e 904L
- Doppio copricavo
- Corpi di mandata:
Rp2"/Rp3" VS 14-19-25, Rp4" VS 30-46-65
- Kit adattatore: 6x4 e 6x8 per vers. I e N
- Camicia di raffreddamento



POMPE SOMMERSE

VS8 POMPA SOMMERSA

CARATTERISTICHE E BENEFICI

- Progettata per funzionare efficientemente con motori sommersi Franklin Electric / Motori con flangia NEMA
- Valvola di ritegno incorporata e albero pompa sovradimensionato
- Componenti in acciaio inossidabile per garantire durata e robustezza, aumentare la durata e assicurare un funzionamento senza inconvenienti
- Giranti e corpi stadio realizzati in acciaio inossidabile per resistere alla corrosione
- Camicia esterna in acciaio inossidabile per garantire l'allineamento tra i componenti
- Adattatore e corpo di mandata in acciaio microfuso
- Adattatore e corpo di mandata rimovibili senza interferire con il gruppo girante / corpo stadio
- Le caratteristiche tecniche progettuali rendono questa gamma di pompe compatta e affidabile per funzionare in applicazioni in ambienti aggressivi
- Facile manutenzione senza bisogno di utensili speciali
- Boccole in Ossido di alluminio che permettono di ottenere prestazioni meccaniche migliori
- Cuscinetti in EMPD, con certificazioni per acqua potabile



VS Submersible pump



SSI6 POMPA SOMMERSA

CARATTERISTICHE E BENEFICI

- Pompa realizzata interamente in acciaio inox
- Valvola di ritegno incorporata per proteggere la pompa dal rischio di colpo d'ariete
- Fustellato di alta qualità per le applicazioni più esigenti
- Giranti semiassiali
- Flangia NEMA



SPECIFICHE STANDARD

- Modelli: VS 78-97
- Portata: fino a 120 m³/h (50 Hz), fino a 160 m³/h (60 Hz)
- Prevalenza: fino a 500 m (50 Hz), fino a 524 m (60 Hz)
- Intervallo di temperatura dell'acqua: Min. -5° C, Max. +60 °C
- Massima quantità consentita di sabbia: 100 g/m³
- Funzionamento in verticale o orizzontale

OPZIONI

- Versioni in 316SS e 904L
- Doppio copricavo
- Corpi di mandata: Rp4" o Rp6" per versioni I e N
- Camicia di raffreddamento



SPECIFICHE STANDARD

- Portata: fino a 6 - 84 m³/h (50 Hz)
- Connessione idraulica (dimensioni): 9 - 15: Rp 2" 1/2 (NPT opzionale), 26 - 42: Rp 3" (NPT opzionale), 65: Rp 4" (NPT opzionale)
- Rotazione antioraria guardando
- Massima quantità consentita di sabbia: 50 g/m³
- Dimensione massima del solido: 2 mm
- Potenze: 0,55 - 55 kW



POMPE SOMMERSE

VSI 8"/10"/12" POMPA SOMMERSA



CARATTERISTICHE E BENEFICI

- Pompe sommerse in acciaio inossidabile microfuso 8"-10"-12"
- Alta efficienza e resistenza alla corrosione
- Rendimento idraulico [%]: 85%
- Corpi stadio e giranti realizzati in microfusione di acciaio inossidabile
- Giranti bilanciate
- Valvola di ritegno integrata nella pompa, dal design robusto realizzata in un unico pezzo e guidata da due boccole di supporto
- Boccola cuscinetto superiore Vesconite Hilube® (chiusa sulla parte superiore)
- Cuscinetto reggispinta in PTFE+grafite
- Albero pompa e giunto calettati a caldo
- Certificato per l'uso in acqua potabile

SPECIFICHE STANDARD

- Intervallo portata [m³/h]:
8": VSI74: 40 - 100, VSI104: 60-150, VSI134: 75-175
10": VSI184: 100-250, VSI254: 170-350
12": VSI344: 200 - 478, VSI454: 340 - 650
- Portata: 8": fino a 133 m³/h (50 Hz);
10": fino a 260 m³/h (50 Hz);
12": fino a 650 m³/h (50 Hz)
- Prevalenza: 8": fino a 427 m,
10": fino a 640 m, 12": fino a 393 m
- Massima temperatura del liquido: 65 °C
- Massima quantità di sabbia consentita: 100 g/m³
- Connessioni idrauliche (dimensioni):
VSI134: Rp o NPT 5"
VSI184: Rp o NPT 6" / Flangiato D170
senza controflangia
VSI254: Rp o NPT 6" / Flangiato D170
senza controflangia
VSI344/454: Flangiato D220 con controflangia, PN45

OPZIONI

- Differenti metallurgie costruttive: CF8/304 (versione I), CF8M/316 (versione N), DUPLEX (versione R)
- Diversi diametri della girante per pompa da 10" e 12"
- Versione SD con doppio copricavo
- Camicia di raffreddamento



VSI Pompa sommersa



VSI Pompa sommersa





ELETTROPOMPE MONOBLOCCO 5"

Elettropompe monoblocco, sommerse e multistadio 5" in acciaio inossidabile



CARATTERISTICHE E BENEFICI

- Giranti e corpi stadio in acciaio inossidabile per resistere alla corrosione
- Albero motore sovradimensionato
- Motore protetto da camicia ermetica in acciaio inossidabile
- Il motore è raffreddato dal liquido pompato
- Doppia tenuta meccanica separata da una camera ad olio per la massima protezione del motore
- Controllo di livello (galleggiante) e cavo di alimentazione plug-in per una facile sostituzione

SPECIFICHE STANDARD

- Modelli: ES 3-5 / VN 3-5-9 / VL 3-5-9
- Motore asincrono monofase o trifase
- Tecnologia asincrona
- Grado di protezione IP68, Classe di isolamento: F
- Tensioni standard: Monofase: 50 Hz: 220 - 240 V ± 5 %, 60 Hz: 220 - 230 V ± 5 %
(Protezione termica incorporata nel motore fino a 1,1 kW e inserita nel pannello di avviamento a partire da 1,5 kW)
- Trifase: 50 Hz: 220 - 240 V ± 5 % and 380 - 415 V ± 5 %, 60 Hz: 220 - 230 V ± 5 % o 380 - 400V ± 5%
(Protezione termica inserita nel pannello di avviamento dall'installatore)
- Avviamenti/ora: max. 60 (tempo di attesa tra due avviamenti consecutivi 1 minuto)

Certificato per l'uso in acqua potabile (serie VN)



20 m di cavo

con estremità aperta

Condensatore incorporato

Giranti e diffusori in acciaio inossidabile

per durata, efficienza superiore e massime prestazioni

Bocca di mandata filettata

Costruzione monoblocco

robusto e resistente alla corrosione

Bocca di aspirazione filettata



Pompe monoblocco 5"



Distribuzione idrica
Aumento della pressione



Raccolta acque piovane



Irrigazione, Giardinaggio,
Sprinklers



Unità di lavaggio



Drenaggio



Erogazione di acqua da e
verso serbatoi, vasche e pozzi

ELETTROPOMPE MONOBLOCCO 5"

ES ELETTROPOMPA SOMMERSA

- Portata: fino a 7,5 m³/h (50 Hz) / 9 m³/h (60 Hz)
- Prevalenza: fino a 88 m (50 Hz) / 80.5 m (60 Hz)
- Mandata: 1" ¼ Rp
- Massima pressione di esercizio: 10 Bar
- Massima profondità di immersione: 17 m
- Massima quantità consentita di sabbia: 50 g/m³
- Dimensione massima dei solidi: fino a 2 mm
- Intervallo di temperatura del liquido: da -5 °C a + 40 °C
- Funzionamento continuo in posizione verticale od orizzontale
- Tutti i modelli monofase con condensatore integrato

- 20 m di cavo di alimentazione tipo H07RN8 F fornito con la vers. standard
- Versione monofase disponibile senza galleggiante



VN ELETTROPOMPA SOMMERSA

- Portata: fino a 14 m³/h (50 Hz) / 16 m³/h (60 Hz)
- Prevalenza: fino a 104 m (50 Hz) / 115 m (60 Hz)
- Mandata: 1" ¼ Rp
- Massima pressione di esercizio: 12 Bar
- Massima profondità di immersione: 17 m
- Massima quantità consentita di sabbia: 50 g/m³
- Dimensione massima dei solidi: fino a 2 mm
- Intervallo di temperatura del liquido: da -5 °C a + 40 °C
- Quadro di controllo CB con condensatore integrato per versione monofase (opzionale)
- Funzionamento continuo in posizione verticale od orizzontale

- 20 m di cavo di alimentazione tipo 07VB-F fornito con la vers. standard
- Versione monofase disponibile senza galleggiante
- Con tenuta meccanica in carburo di silicio



VL ELETTROPOMPA IN LINEA

- Portata: fino a 14 m³/h (50 Hz) / 16 m³/h (60 Hz)
- Prevalenza: fino a 104 m (50 Hz) / 115 m (60 Hz)
- Mandata: 1" ¼ Rp; Entrata: 1" ½
- Massima pressione di esercizio: 15 Bar
- Massima quantità consentita di sabbia: 50 g/m³
- Intervallo di temperatura del liquido: da -5 °C a + 40 °C
- Funzionamento continuo in posizione verticale od orizzontale

- 2 m di cavo di alimentazione tipo H07RN8 F fornito con la vers. standard





4"/6"/8"/10" SISTEMI SOMMERSI ALTA EFFICIENZA

Empower efficiency - Elevate savings. L'efficienza al servizio del risparmio

- Motore sommerso riavvolgibile sincrono 10"
- Convertitore di frequenza (drive)
- Filtro in uscita idoneo (> 230 V)
- Pompa sommersa



CARATTERISTICHE E BENEFICI

- Motore ad alta efficienza per un'efficienza senza pari / un risparmio energetico ottimale.
- Grazie all'elevata efficienza del motore, la minore corrente assorbita permette di utilizzare una sezione di cavi inferiore, con un risparmio sui costi
- Un unico produttore ed i componenti perfettamente armonizzati tra loro garantiscono prestazioni eccellenti
- PFC integrato (non è necessaria alcuna compensazione della potenza)
- Riduzione significativa della temperatura interna del motore (aumento della durata utile)
- Facile configurazione del sistema grazie al software e all'App Franklin Electric abbinata alle preimpostazioni personalizzate
- Funzione soft start e protezione incorporate (maggior durata e nessun dispositivo aggiuntivo)
- Controllo della velocità (funzionamento ottimale del gruppo - la pompa si adatta sempre al punto di lavoro richiesto)

POTENZE MOTORE:

- 4" HES: 0.55 - 7.5 kW
1.1 / 2.2 / 3.0 / 4.0 / 5.5 / 7.5 kW (100 Hz - 3000 rpm)
1.2 / 2.5 / 3.4 / 4.6 / 8.6 kW (120 Hz - 3600 rpm)
- 6" HES: 4 - 45 kW
4.0 - 11.0 / 13.0 - 22.0 / 26.0 - 45.0 kW (100 Hz - 3000 rpm)
4.6 - 12.7 / 15.0 - 25.0 / 30.0 - 51.7 kW (120 Hz - 3600 rpm)
- 8" HES: 45 - 130 kW
75 / 100 / 130 kW (100 Hz - 3000 rpm)
86.3 / 115 / 150 kW (120 Hz - 3600 rpm)
- 10" HES: 150 - 250 kW
190 - 250 kW (100 Hz - 3000 rpm)
230 - 290 kW (120 Hz - 3600 rpm)



4"/6"/8"/10" SISTEMI SOMMERSI ALTA EFFICIENZA

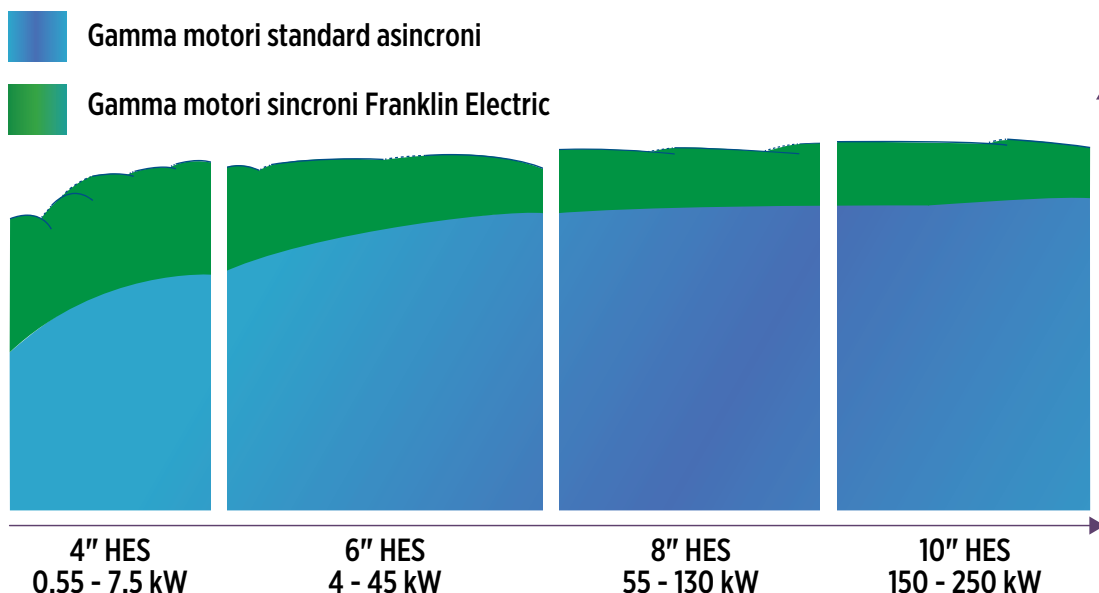

- ✓ Nessuna perdita del rotore con i motori a magneti permanenti
- ✓ Fino a 15 punti (21 %) di maggiore efficienza motore*
- ✓ Minor corrente assorbita / sezione dei cavi inferiore
- ✓ Velocità sincrona (nessun scorrimento)
- ✓ Eccellente comportamento a carico parziale (riduzione codici motore a magazzino)
- ✓ Minore aumento di temperatura

EASY INSTALLATION & SUPPORT

- Funzionamento grid (rete elettrica) o off-grid (pannelli solari)
- Messa in funzione facile e veloce grazie al controllo tramite app mobile
- Controllo da remoto e monitoraggio in tempo reale con App Mobile(4/6")
- Assistenza da remoto da parte del supporto tecnico Franklin Electric (4/6")
- Comunicazione ModBus (RS485 ed Ethernet) (4"/6"/8"/10")

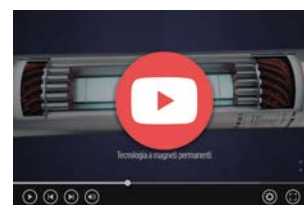

Tecnologia a magneti permanenti



Sistemi Alta Efficienza



Sistemi Alta Efficienza



4"/6"/8"/10" SISTEMI SOMMERSI ALTA EFFICIENZA

- ✓ Un unico produttore ed i componenti perfettamente armonizzati tra loro garantiscono prestazioni eccellenti
- ✓ Alimentazione diretta DC, compatibile per alimentazione AC/DC
- ✓ Adatto per l'impiego in aree remote e ambienti difficili
- ✓ Costruzione robusta dell'involucro dei componenti elettronici
- ✓ L algoritmo MPPT di Franklin Electric massimizza le prestazioni del sistema
- ✓ Voltage Boost Solar 4" (fino a 2,2 kW)
 - ▶ Dimensionamento impianto pannelli fotovoltaici in base alla potenza necessaria e non alla tensione
 - ▶ Riduzione del numero dei pannelli solari necessari
 - ▶ Risparmio nell'investimento iniziale e nelle fasi di installazione



POMPE CENTRIFUGHE MULTISTADIO VERTICALI

Pompe multistadio in acciaio inossidabile ad alta efficienza e prestazioni eccellenti

Le pompe centrifughe multistadio sono il partner silenzioso per la vita di tutti i giorni. Disponibili con portate in versioni di materiale (Ghisa, 304 SS, 316 SS) offrono la giusta soluzione per tutte le specifiche esigenze di pressurizzazione.

Motori standard

con flangia di accoppiamento intercambiabile

Giranti e diffusori in acciaio inossidabile

per garantire la resistenza alla corrosione ed aumentare l'efficienza

Cuscinetto intermedio in carburo di silicio

per stabilizzare la pompa con elevato numero di stadi (EM/EVR)

Nessun cuscinetto reggispinna

EVR/EM: per modelli fino a 4 kW
NCV: tutte

Tenuta meccanica a cartuccia (EVR)

senza smontare la pompa (per modelli > 4 kW non è necessario smontare il motore)

Materiale della tenuta meccanica

EVR:
Grafite/Carburo di silicio/EPDM
EM/NCV:
Carbone/Ceramica/EPDM

Anello di rasamento flottante sostituibile

per una manutenzione economica e prestazioni durature nel tempo

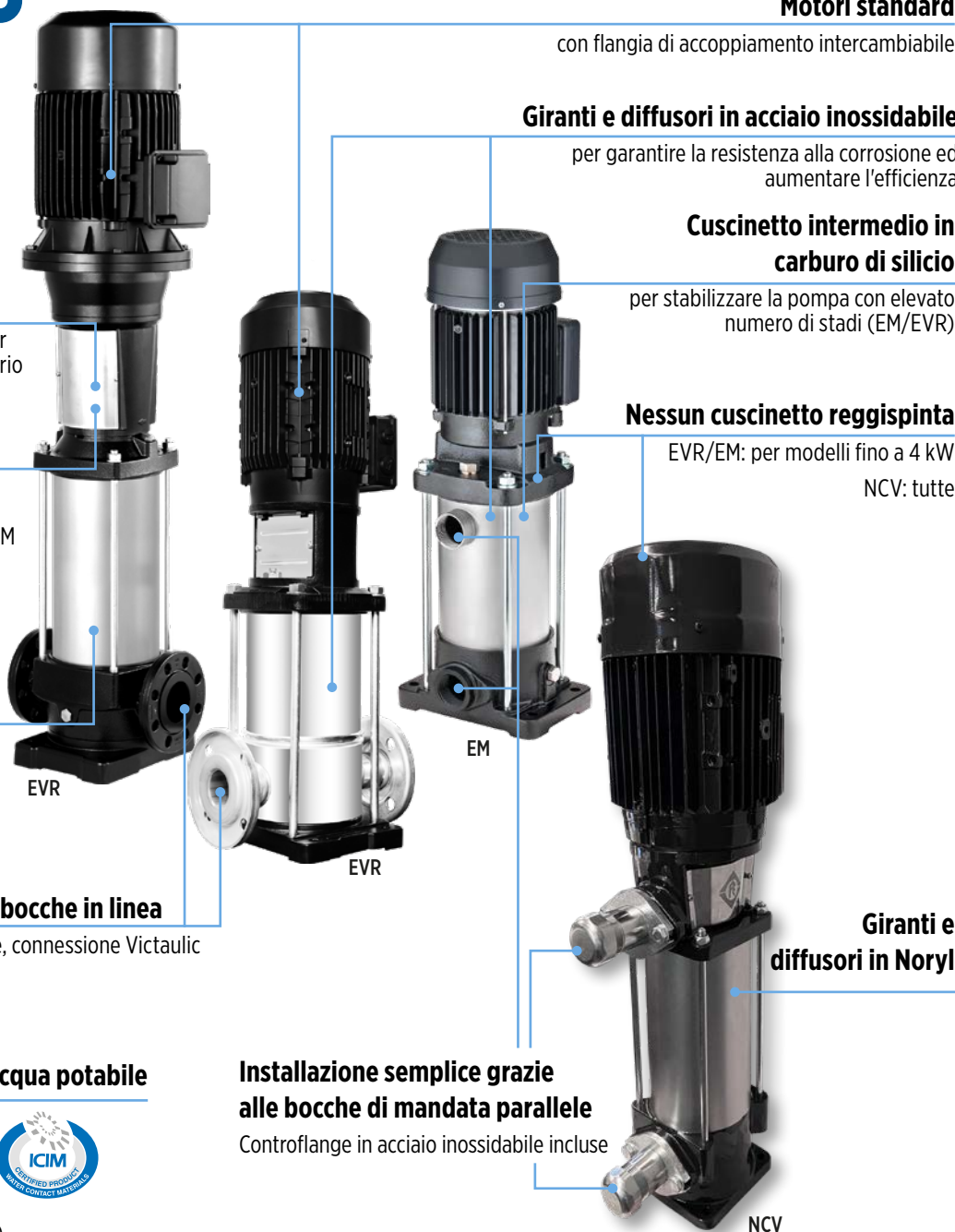

Facile installazione con bocche in linea

Flangia rotonda, flangia ovale, connessione Victaulic

Certificato per l'uso in acqua potabile



(ACS/ICIM solo per serie EVR)

Installazione semplice grazie alle bocche di mandata parallele

Controflange in acciaio inossidabile incluse

Giranti e diffusori in Noryl



Distribuzione idrica
Aumento della pressione
Acqua potabile



Irrigazione
Impianti trattamento acqua
Giardinaggio, Sprinklers



Unità di lavaggio
Alimentazione caldaie



Sistemi domestici, industriali e per l'agricoltura



Ricircolo acqua calda e fredda per impianti di riscaldamento, raffreddamento e condizionamento

POMPE MULTISTADIO VERTICALI

SERIE EVR - POMPE VERTICALI MULTISTADIO



Pressurizzazione ad alte prestazioni con portata fino a 115 m³/h (50 Hz), 140 m³/h (60 Hz)



CARATTERISTICHE E BENEFICI

- Struttura compatta e solida
- Tutte le parti a contatto con il liquido in acciaio inossidabile
- Cuscinetto dell'albero e boccola di guida in carburo di silicio
- Certificato WRAS: PPS (EVR 1-3-6-10-15-20), PTFE (EVR 30-45-65-95)
- Tenuta meccanica sostituibile senza smontare la pompa; per i modelli oltre i 4 kW non è necessario smontare il motore
- Tempo di manutenzione ordinaria e riparazione ridotti
- Anello di rasamento in acciaio inossidabile, sostituibile nel collo della girante (EVR 30-45-65-95)
- Cuscinetto intermedio in carburo di silicio per la stabilizzazione dell'albero della pompa per modelli con un numero elevato di stadi
- Giranti e diffusori in acciaio inossidabile per la resistenza alla corrosione
- Cartridge Guarnizione meccanica (EN 12756 ex DIN 24960) approvata WRAS
- Tenuta meccanica in versione bilanciata di serie per EVR 30-45-65-95

SPECIFICHE POMPA

- Modelli: EVR 1-3-6-10-15-20-30-45-65-95
- Portata: fino a 115 m³/h (50 Hz) / fino a 140 m³/h (60 Hz)
- Prevalenza: fino a 326 m (50 Hz) / fino a 282 m (60 Hz)
- Bocche di mandata e aspirazione: flange ovali, flange tonde e raccordi Victaulic
- Intervallo di temperatura del liquido: da -15 °C a +120 °C
- Massima pressione di esercizio: PN32
- Senso di rotazione: orario guardando la pompa dall'alto verso il basso
- Tenuta meccanica (Standard) = Grafite / Carburo di silicio / EPDM (EN 12756 ex DIN 24960), certificata WRAS e ACS
- Tenuta meccanica (bilanciata) = Grafite / Carburo di silicio / EPDM, certificata WRAS e ACS (EVR 30-45-65-95)

SPECIFICHE MOTORI

- Potenze motore da 0,37 a 45 kW a 50 e 60 Hz
- Classe di efficienza: Monofase fino a 2,2 kW: IE2, Trifase: IE3
- Taglia motore: B14 ≤ 4 kW, B5 ≥ 5,5 kW
- Grado di protezione: IP55, Classe di isolamento: F
- Massima temperatura ambiente: 40 °C
- Tensione standard: 230/400 V ≤ 3 kW, 400/690 V ≥ 4 kW
- Sensore PTC 155 °C: di serie da 11 kW (su richiesta da 0,75 a 7,5 kW)

VERSIONI SPECIALI

- Tensioni speciali
- Versione passivata
- Guarnizione meccanica bilanciata EN 12756 per EVR 1-3-6-10-15-20
- Materiali speciali per guarnizioni meccaniche, guarnizioni e elastomeri
- Installazione orizzontale
- Versioni speciali: motore sovradimensionato, alta pressione, flange sovrapposte, pompe dotate di azionamenti



Multistadio Verticali influisce sulla nostra vita



Vertical Multistage Pumps



POMPE MULTISTADIO VERTICALI

SERIE EM - POMPA MULTISTADIO VERTICALE MONOBLOCCO



Pompaggio di fluidi chiari non carichi

CARATTERISTICHE E BENEFICI

- Pompaggio di fluidi chiari non carichi
- Design monoblocco compatto, robusto e resistente alla corrosione
- Efficienza e prestazioni eccellenti
- Anello di rasamento flottante in PPS
- Albero motore sovradimensionato
- Giranti e corpi stadio in acciaio inossidabile per una maggiore durata
- Facilità di manutenzione
- Cuscinetto del motore robusto montato nel motore

SPECIFICHE POMPA

- Modelli: EM 3-5-9
- Portata: fino a 14 m³/h (50 Hz) / 17 m³/h (60 Hz)
- Prevalenza: fino a 104 m (50 and 60 Hz)
- Bocche di mandata e aspirazione: connessioni ovali o filettate
- Massima pressione di esercizio: 12 Bar
- Massima temperatura ambiente: 40 °C
- Intervallo di temperatura del liquido:
Min. - 15 °C; Max.: + 90 °C per usi domestici (utilizzi previsti dalla norma EN 60335-2-41), + 110 °C solo per usi industriali (utilizzi diversi da quelli previsti dalla norma EN 60335-2-41)
- Tenuta meccanica Tipo E0 = Carbone / Ceramica / EPDM

SPECIFICHE MOTORI

- Motori trifase con classe di efficienza IE3
- Asincrono, TEFC (Totally Enclosed, Fan-Cooled)
- 2 poli
- Grado di protezione: IP55, Classe di isolamento F

VERSIONI

- R: seconda bocca di mandata sovrapposta
- T: in linea ovali
- WRAS (su richiesta)



VERSIONE R



VERSIONE T

POMPE MULTISTADIO VERTICALI

SERIE NCV - POMPA MULTISTADIO VERTICALE MONOBLOCCO



Affidabilità, efficienza e versatilità per tutte le esigenze idriche civili e private.

CARATTERISTICHE E BENEFICI

- Pompe centrifughe verticali multistadio di alta qualità ed elevata efficienza
- Design compatto / secondo la norma ISO 9906
- Elevate prestazioni idrauliche / Consumo energetico ridotto
- Collegamento standardizzato con giunto tra pompa e motore
- Design con molteplici possibilità di montaggio per una manutenzione rapida, inclusi controflange filettate
- Giranti e diffusori in Noryl
- Installazione semplice grazie alle bocche di mandata parallele (Controflange in acciaio inox incluse)



SPECIFICHE POMPA

- 4NCV, 7NCV, 10NCV, 15NCV
- Portata: fino a 18 m³/h
- Prevalenza: fino a 180 m
- Potenza motore: da 0,75 kW a 7,5 kW
- MPressione massima di esercizio: PN25
- Intervallo temperatura del liquido: 0°C / +40°C
- Motori asincroni trifase
- Classe di isolamento: F
- Grado di protezione: IP55
- Temperatura ambiente max.: 40°C
- Tenuta meccanica: Carbone/ceramica/EPDM



SISTEMI DI PRESSURIZZAZIONE

Prestazioni elevate Pressurizzazione e pressione costante ad alto livello con risparmio energetico



Efficienza superiore



Design compatto

Collettori in 304 SS
Valvole in acciaio inox
Predisposizione per il dispositivo anti legionella

Serie di pompe connesse in parallelo

tramite collettori, valvole di ritegno e intercettazione, e fissati su una base

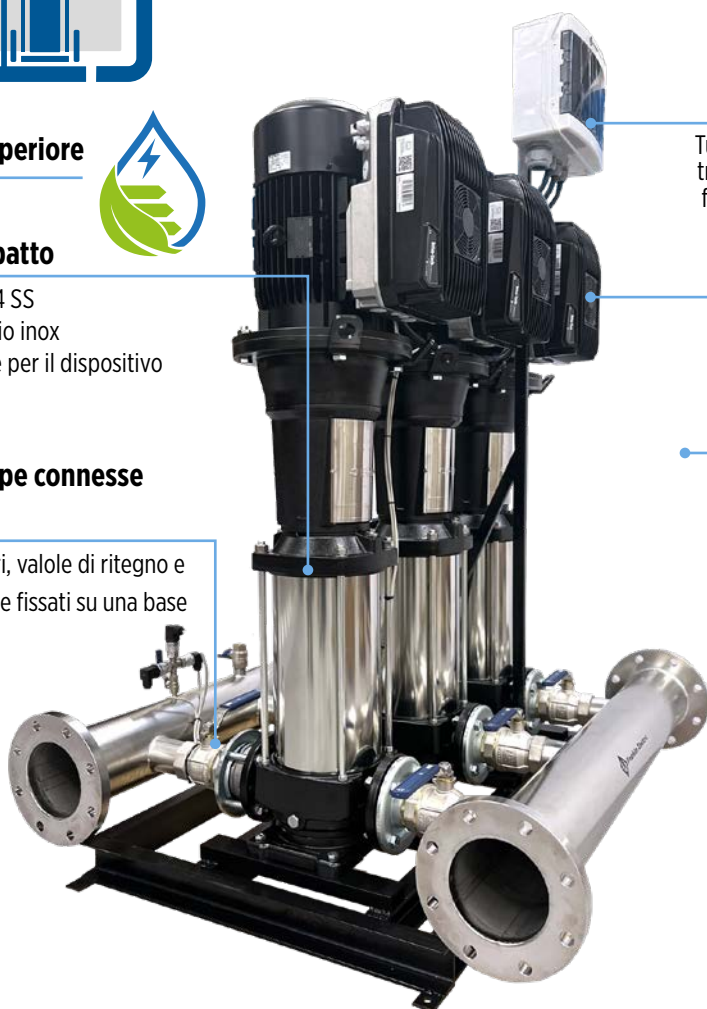

Quadro di controllo e pressostato

Tutte le elettropompe possono essere comandate tramite un quadro elettrico e pressostati (velocità fissa), oppure tramite inverter (velocità variabile)

Qualità

Tutti i gruppi sono assemblati in fabbrica, testati idraulicamente e elettricamente

Diverse applicazioni



Erogazione idrica domestica
Stabilimenti industriali



Distribuzione idrica
Aumento della pressione



Raccolta acque piovane



Irrigazione,
Giardinaggio, Sprinklers



Stabilimenti industriali
Unità di lavaggio



Raffreddamento e refrigerazione,
Sistemi HVAC

CARATTERISTICHE E BENEFICI

- Disponibile per le serie EH, EM, EV, FN
- Gamma disponibile fino a 8 pompe in parallelo
- Tensione di alimentazione: 1 x 230 V 50 Hz (gruppi monofase), 3 x 400 V 50 Hz (gruppi trifase)
- Temperatura ambiente al carico nominale: max 40 °C
- Umidità relativa: max 50% a 40 °C
- Max altitudine al carico nominale: 1000 m slm
- Temperatura liquido pompato: acqua pulita tra 5 °C e +35 °C
- Avviamento: diretto oppure con inverter

CONTROLLO AVANZATO TRAMITE INVERTER

- Connettività Bluetooth 4.0
- Controllo remoto e manutenzione attraverso App mobile
- Facile e veloce configurazione grazie alle procedura guidata
- Assistenza da remoto da parte del supporto tecnico Franklin Electric



Boosting systems
GP + GL

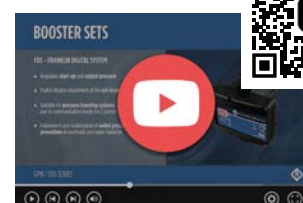

Boosting systems
GPM



POMPE MULTISTADIO ORIZZONTALI

Pompe multistadio orizzontali ad alte prestazioni con portata fino a 29 m³ e prevalenza fino a 104 m

Le serie di elettropompe multistadio EH è stata progettata per incontrare le vostre esigenze di pressurizzazione con portata fino a 29 m³/h e prevalenza fino a 104 m.



Giranti e diffusori in acciaio inossidabile

Efficienza e prestazioni superiori

Certificato per l'uso in acqua potabile

Anello di rasamento in PPS

Albero motore sovradimensionato



Design rinforzato

con tiranti

Design monoblocco compatto

Robusto e resistente alla corrosione

Piede di appoggio per applicazione flessibile

Motore asincrono (3-)

TEFC (totally enclosed, fan-cooled)

Inverter Drive-Tech MINI

per massimizzare efficienza, semplicità, innovazione e sicurezza



Bocca di aspirazione in alto

Camicia esterna rinforzata in acciaio inossidabile



Disco porta tenuta con deflettore

Valvola di sfiato interna



Distribuzione idrica
Aumento della pressione



Ricircolo acqua calda e fredda per impianti di riscaldamento, raffreddamento e condizionamento



Irrigazione,
Giardinaggio, Sprinklers



Unità di lavaggio



Sistemi domestici,
industriali e per l'agricoltura



Horizontal Multistage pumps
EH - EH DTM

POMPE MULTISTADIO ORIZZONTALI

SERIE EH - POMPE MULTISTADIO ORIZZONTALI



Pressurizzazione ad alte prestazioni



CARATTERISTICHE E BENEFICI

- Le serie EH sono disponibili in cinque modelli, con diverse potenze motore, in versione monofase e trifase, per essere sicuri di trovare la giusta pompa e soddisfare le vostre esigenze di applicazione.
- Design monoblocco compatto, robusto e resistente alla corrosione
- Efficienza e prestazioni eccellenti
- Anello di rasamento flottante in PPS
- Albero motore sovradimensionato
- Giranti e corpi stadio in acciaio inossidabile
- Facilità di manutenzione
- Cuscinetto del motore robusto a prova di perdite montato nel motore
- Pompaggio di fluidi chiari non carichi

SPECIFICHE POMPA

- Modelli: Monofase: EH 3-5-9 fino a 1,5 kW, Trifase: EH 3-5-9-15-20
- Tenuta meccanica Tipo E0 = Carbone / Ceramica / EPDM (EH 3-5-9)
- Tenuta meccanica Tipo E1 = Grafite / Carburo di silicio (SiC) / EPDM (EH 15-20)
- Portata:
fino a 29 m³/h a 50 Hz
fino a 30 m³/h a 60 Hz
- Prevalenza:
fino a 104 m a 50 Hz
fino a 111 m a 60 Hz
- Connessioni: aspirazione e mandata filettate Rp
- Massima pressione di esercizio: 10 Bar
- Massima temperatura ambiente: 40 °C
- Intervallo di temperatura del liquido:
Min. da -15 °C fino a -10 °C in base al materiale degli elastomeri
Max. +55 °C ver. monofase per usi domestici (utilizzi previsti dalla norma CEI EN 60335-2-41)
+90 °C ver. trifase per usi domestici (utilizzi previsti dalla norma CEI EN 60335-2-41)
+110 °C solo per usi industriali (utilizzi diversi da quelli previsti dalla norma CEI EN 60335-2-41)

SPECIFICHE MOTORI

- Monofase motor efficiency class IE2
- Trifase motor efficiency class IE3
- Asincrono, TEFC (Totally Enclosed, Fan-Cooled)
- 2 poli
- Grado di protezione: IP55, Classe di isolamento: F
- Tensioni standard:
220-240 V / 380-415 V ±5 % fino a 3 kW
380-415 V / 660-690 V ±5 % from 4 kW
(Protezione termica inserita nel pannello di avviamento dall'installatore)



POMPE MULTISTADIO ORIZZONTALI

SERIE EH DTM - POMPE MULTISTADIO ORIZZONTALI CON DRIVE-TECH MINI



Sistema di Pressurizzazione all'avanguardia che combina efficienza superiore, semplicità, innovazione e sicurezza

CARATTERISTICHE E BENEFICI

- **Efficiente:** il Drive-Tech MINI permette un risparmio energetico fino al 40 % (rispetto ai classici sistemi a velocità fissa)
- **Semplice:** il Drive-Tech MINI è montato direttamente sulla morsettiera del motore. È fornito di serie con 2 m di cavo di alimentazione e 1,50 m di cavo di connessione trasduttore di pressione premontato.
- **Innovativo:** il dispositivo può essere controllato manualmente attraverso la tastiera a bordo o da Smartphone via Bluetooth con l'App Franklin "FE Connect Drivetech" (Android e iOS), permettendo il settaggio e il monitoraggio del sistema da remoto, il salvataggio dei dati e aumentando le prestazioni della pompa.
- **Sicuro:** Il filtro integrato di Classe B (EN55011) previene qualsiasi tipo di disturbo nella rete domestica e assicura un utilizzo sicuro. Il filtro è conforme alle direttive EMC (compatibilità elettromagnetica).
- Design monoblocco compatto, robusto e resistente alla corrosione, giranti e diffusori in acciaio inossidabile per una lunga durata
- Piede di appoggio per un'applicazione flessibile
- Anello di rasamento flottante in PPS
- Albero motore sovradimensionato
- Facilità di manutenzione
- Cuscinetto del motore robusto montato nel motore
- Tenuta meccanica Tipo EO = Carbone / Ceramica / EPDM
- Risparmio energetico grazie al controllo della velocità variabile, partenza e arresto progressivi
- Facile e veloce messa in servizio grazie alla procedura guidata di configurazione iniziale
- Adatto a installazione in ambienti umidi e polverosi grazie al grado di protezione IP55 (NEMA 4)
- Elevate prestazioni termiche e meccaniche grazie alla cassa in alluminio e al sistema ventilazione dedicato

SPECIFICHE POMPA

- Portata: fino a 17 m³/h
- Prevalenza: fino a 99 m
- Conessioni: aspirazione e mandata filettate Rp
- Massima pressione di esercizio: 10 Bar
- Altitudine massima alla corrente nominale: 1000 m
- Temperatura ambiente massima: 40 °C
- Intervallo di temperatura del liquido:
- Minimo: da 0 °C in base al materiale degli elastomeri
- Massimo: +80 °C per usi domestici (utilizzi previsti dalla norma CEI EN 60335-2-41)



SPECIFICHE DRIVE-TECH MINI

- Programmazione e monitoraggio tramite smartphone e FE Connect, disponibile per dispositivi Android e iOS
- Controllo remoto utilizzando uno smartphone posto nelle vicinanze come modem
- Copia / incolla di menù di programmazione tra diversi dispositivi
- Possibilità di inviare report tramite email
- Modalità di controllo: a pressione costante, a pressione differenziale costante o proporzionale, a temperatura costante, a temperatura differenziale costante, a flusso costante, con segnale di frequenza esterno o preimpostato ad 1 o 2 valori
- Protezioni integrate contro: sovratensione e sottotensione, sovracorrente ed assenza carico, marcia a secco, sovratemperatura
- Compatibilità EMC per ambiente domestico: PFC integrato (P.F. 1) per soddisfare la normativa EN61000-3-2; filtro integrato per categoria C1 (EN61800-3), classe B (EN55011)
- Funzionamento in gruppo (COMBO): fino ad 8 unità connesse, alternanza di funzionamento per uniformare l'usura delle elettropompe, ricambio master o slave in caso di guasto di un'unità per garantire la continuità di funzionamento del gruppo
- Controlli motore avanzati: di motori asincroni di nuova generazione, sensorless di motori sincroni a magneti permanenti
- Ingressi e uscite: 2 ingressi digitali programmabili per avvio e arresto motore, seriale Modbus RTU, 2 uscite relay per segnalazione di allarme e stato motore, 2 ingressi analogici 4-20 mA, 2 ingressi analogici 0-10 V

POMPE MULTISTADIO ORIZZONTALI

MHP - POMPE MULTISTADIO ORIZZONTALI AUTOADESCANTI

Pompa orizzontale autoadescante con prestazioni di alto livello, resistenza e durata eccezionali

CARATTERISTICHE E BENEFICI

- Capacità di adescamento in ogni situazione
- Valvola di sfiato interna che spinge le bolle d'aria verso l'esterno
- Costruzione intelligente grazie alla valvola di sfiato interna che spinge le bolle d'aria verso l'esterno
- Disco porta tenuta con deflettore che protegge la tenuta meccanica dalle bolle d'aria
- Riduzione dal richio di fermo impianto
- Adatta per applicazioni industriali

SPECIFICHE

- MHP 3/04, 3/05, 3/06, 3/07
MHP 5/04, 5/05, 5/06, 5/07
- Tenuta meccanica: SiC/SiC/EPDM
- Portata: 1,5 - 7 m³/h
- Portata max.: 75 m
- Potenza motore: 0,55 - 1,5 kW
- Massima pressione di esercizio: 10 bar
- Massima temperatura del liquido:
Monofase: 55 °C
Trifase: 85 °C

Camicia esterna rinforzata in acciaio inossidabile

Bocca di aspirazione in alto



Disco porta tenuta con deflettore

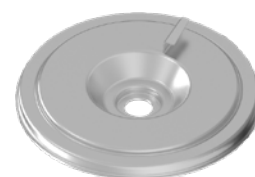

Valvola di sfiato interna



Suppression dans les bâtiments résidentiels



Chauffage et climatisation



Fertigation



Industriale



PRODOTTI PER ACQUE REFLUE E DRENAGGIO

Gamma di pompe sommergibili da drenaggio e acque reflue per applicazioni domestiche e industriali

Video YouTube:



Pompe per acque reflue e drenaggio

SERIE ED

- ED 5-9 (con girante bicanale)
- Corpo pompa e girante in acciaio inossidabile
- Bocca di mandata verticale
- Versione monofase, 230 V: con galleggiante e condensatore incorporato, lunghezza cavo: 10 m, con spina Schuko
- Versione trifase, 230/400 V: lunghezza cavo: 10 m, senza spina
- Doppia tenuta sull'albero con camera d'olio interposta
- Portata: fino a 26 m³/h a 50 Hz
- Prevalenza: fino a 13 m a 50 Hz
- Temperatura del liquido: fino a 35 °C
- Potenza motore: fino a 0,9 kW a 50 Hz
- Max. profondità di immersione: 5 m
- Max. Ø solidi contenuti: 35 mm



Acqua pulita e sporca con corpi solidi fino a 35 mm di diametro



Esecuzione con girante arretrata (EDV) particolarmente adatta per liquidi con elevato contenuto di corpi solidi o con fibre lunghe



Esecuzione con superfici lisce di acciaio inossidabile laminato e facilmente accessibile per la pulizia, adatta anche ad alcune applicazioni in industria alimentare



SERIE EGT - EGF

- Modelli: EGT/EGF 7-9-11-15
- Pompe monogiranti sommergibili con girante arretrata (a vortice)
- EGT: con bocca di mandata verticale, EGF: con bocca di mandata orizzontale filettata e flangiata
- Corpo pompa in ghisa e giranti con trattamento in cataforesi
- Versione monofase, 230 V: con galleggiante e condensatore incorporato, 10 m di cavo
- Versione trifase, 230/400 V: lunghezza cavo: 10 m, senza spina
- Doppia tenuta sull'albero con camera d'olio interposta
- Portata: fino a 36 m³/h a 50 Hz
- Prevalenza: fino a 14,4 m³/h a 50 Hz
- Temperatura del liquido: fino a 35 °C
- Potenza motore: fino a 1,5 kW a 50 Hz
- Max. profondità di immersione: 5 m
- Max. Ø solidi contenuti: 50 mm



Acque di scarico civili e industriali non aggressive per i materiali della pompa, acque sporche con corpi solidi fino a 50 mm di diametro



Svuotamento di locali allagati o vasche



Prelievo d'acqua da stagni, corsi d'acqua, pozzetti di raccolta acque piovane e per irrigazione



PRODOTTI PER ACQUE REFLUE E DRENAGGIO

SERIE FWS-FWC - POMPE PER SOLLEVAMENTO ACQUE REFLUE 50 HZ



Serie FWS (Franklin Waste Stainless)

Elettropompe sommergibili in ghisa e acciaio per sollevamento acque reflue

- Elettropompe sommergibili adatte allo svuotamento di scantinati, garage, e locali allagati. Possono essere utilizzate per il convogliamento di acque di scarico grigliate.
- Girante aperta arretrata
- Serie 32FWS V: 0,3 kW, fino a 12,6 m³/h, fino a 7,6 m
- Serie 40FWS V: 0,37 - 0,7 kW, fino a 19,8 m³/h, fino a 9,8 m
- Serie 50FWS V: 0,9 - 1,4 kW, fino a 36 m³/h, fino a 12 m



32FWS

40FWS

50FWS

FWC (Franklin Waste Cast iron)

Elettropompe sommergibili in ghisa e acciaio per sollevamento acque reflue

- Elettropompe sommergibili adatte al pompaggio di acque di scarico civili grigliate, acque di risulta di processi industriali, al sollevamento di acque di scarico di gruppi di appartamenti e di ville ed al prosciugamento di locali allagati in genere.
- Girante aperta arretrata
(50FWC V, 50FWC V4, 65FWC V, 65FWC V4, 80FWC V4)
- Girante monocanale
(50FWC M, 65FWC M, 80FWC M4, 100FWC M4)
- Serie 50FWC V: 0,9 - 1,6 kW, fino a 36 m³/h, fino a 14 m
- Serie 50FWC M: 0,9 - 1,6 kW, fino a 50,4 m³/h, fino a 24 m
- Serie 50FWC V4: 0,75 - 1,1 kW, fino a 39,6 m³/h, bis zu 7,4 m
- Serie 65FWC V: 2,2 kW, fino a 54 m³/h, fino a 16,5 m
- Serie 65FWC M: 1,6 - 2,2 kW, fino a 64,8 m³/h, fino a 24 m
- Serie 65FWC V4: 0,75 - 1,6 kW, fino a 54 m³/h, fino a 11 m
- Serie 80FWC M4: 2,2 - 5,5 kW, fino a 169,2 m³/h, fino a 19,8 m
- Serie 80FWC V4: 1,6 - 5,5 kW, fino a 122,4 m³/h, fino a 16 m
- Serie 100FWC M4: 2,2 - 5,5 kW, fino a 212,4 m³/h, fino a 19 m



50FWC

65FWC

80/100FWC



Pompaggio di fluidi chiari non carichi



Acque reflue



Prelievo d'acqua da stagni, corsi d'acqua, pozzetti di raccolta acque piovane e per irrigazione



Acque grigie Residenziale/ Industriale



Pompe per sollevamento acque reflue FWS-FWC

PRODOTTI PER ACQUE REFLUE E DRENAGGIO

SERIE FGR - POMPE CON DISPOSITIVO DI TRITURAZIONE 50 HZ



FGR (Franklin Grinder)

Questa serie di elettropompe sommergibili con tritratore viene impiegata in impianti di fognatura civili ed industriali. È stata studiata per pompare ad elevate prevalenze con piccole portate. Il gruppo tritratore, in uno speciale acciaio inox indurito, consente di tritare in minutissimi frammenti, materiali filamentososi e grossolani contenuti nei liquami, permettendo quindi l'impiego di tubi di mandata di piccolo diametro.

Questi tipi di pompe possono essere impiegate per pompare le acque di rifiuto di gruppi di appartamenti, ville e di piccole aree isolate situate lontane da reti fognarie; per scarichi di servizi igienici di alberghi e campeggi, nelle industrie conserviere e cartarie, aziende agricole ed in tutte quelle situazioni particolari che richiederebbero diversamente costi considerevoli per l'attuazione di scarichi a gravità.

- Girante con tritratore
- Serie 40FGR: 0,75 - 1,1 kW, fino a 12,6 m³/h, fino a 21 m
- Serie 50FGR: 1,1 - 2,2 kW, fino a 18 m³/h, fino a 34 m



40FGR



50FGR



Pompaggio di fluidi chiari non carichi



acque reflue e fognatura



Prelievo d'acqua da stagni, corsi d'acqua, pozzetti di raccolta acque piovane e per irrigazione



Pompe con dispositivo di tritrazione FGR



SERIE FLV - POMPE PER SOLLEVAMENTO ACQUE REFLUE CON MOTORE IN CORRENTE CONTINUA



FLV (Franklin Low Voltage)

Elettropompe sommergibili con motore in corrente continua sono particolarmente idonee al prosciugamento di scantinati di seminterrati di ville e condomini anche in mancanza di corrente elettrica. Sono facilmente installabili, silenziose ed offrono la massima sicurezza.

- Girante vortex
- 12/24DC
- Serie 40FLV: 0,3 - 0,75 kW, fino a 19,8 m³/h, fino a 12 m



40FLV



drenaggio



Acque grigie Residenziale / Industriale



FLV Pompe per acque reflue FLV



PRODOTTI PER ACQUE REFLUE E DRENAGGIO

SERIE FDR - POMPE SOMMERGIBILI PER IL DRENAGGIO RESIDENZIALE 50 HZ



Serie FDR (Franklin Dewatering Residential)

Elettropompe sommergibili per drenaggio acque chiare e torbide

- Elettropompe sommergibili in ghisa e acciaio inossidabile, adatte al prosciugamento di acque chiare e torbide. Possono essere utilizzate come pompe portatili di pronto impiego sia per uso cantiere, pozzetti di scantinati, sia per installazioni fisse con quadro di comando.
- Girante aperta a rasamento
- Per impieghi di emergenza con attacco per tubo flessibile e per installazione libera nel pozzo di raccolta.
- Serie 40FDR: 0,37 - 0,7 kW, fino a 19,8 m³/h, fino a 11 m
- Serie 50FDR: 0,9 - 1,4 kW, fino a 36 m³/h, fino a 18 m



40FDR

50FDR



Drenaggio e Prosciugamento



Raccolta acque piovane



Prelievo d'acqua da stagni, corsi d'acqua, pozzetti di raccolta acque piovane e per irrigazione



Svuotamento di locali allagati o vasche

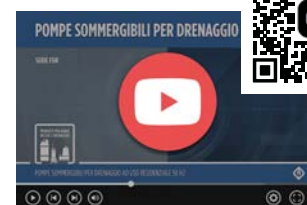

Pompe sommergibili per drenaggio ad uso residenziale FDR

SERIE FDP - POMPE SOMMERGIBILI PER DRENAGGIO AD USO PROFESSIONALE 50 HZ



Serie FDP Series (Franklin Dewatering Professional)

Elettropompe sommergibili per drenaggio acque chiare e torbide

Elettropompe sommergibili in ghisa e acciaio inossidabile, adatte al prosciugamento di acque chiare e torbide. Possono essere utilizzate come pompe portatili di pronto impiego sia per uso cantiere, pozzetti di scantinati, sia per installazioni fisse con quadro di comando.

- Girante aperta a rasamento
- Serie 40-50FDP: 1 - 2,2 kW, fino a 25,2 m³/h, fino a 32 m
- Serie 50FDP: 1,4 - 2,2 kW, fino a 54 m³/h, fino a 18,5 m
- Serie 70/80FDP: 2,2 - 4,1 kW, fino a 100,8 m³/h, fino a 23,3 m
- Serie 100FDP: 5,5 - 8,1 kW, fino a 180 m³/h, fino a 45 m
- Serie 100/150 FDP-LH/HH: 11 - 15 kW, fino a 252 m³/h, fino a 54,6 m
- Serie 150FDP: 22 kW, fino a 324 m³/h, fino a 35 m



40FDP

40-50FDP

70-80FDPFDP

100FDP

100/150 FDP-LH/HH

150 FDP



Drenaggio e Prosciugamento



Raccolta acque piovane



Svuotamento e drenaggio acque da cantiere



Drenaggio e prosciugamento per attività minerarie ed estrattive



Drenaggio di emergenza acqua da inondazione





POMPE CENTRIFUGHE NORMALIZZATE

Pompe in ghisa conformi alla normativa EN 733



La serie FN è l'ideale in termini di qualità ed efficienza. Le pompe ed elettropompe centrifughe normalizzate sono progettate per il pompaggio di liquidi puliti, senza parti abrasive, senza corpi solidi in sospensione, non esplosivi o aggressivi per i materiali della pompa.

Motori

I motori sono progettati secondo i più alti standard di efficienza. Il prodotto è disponibile in numerose configurazioni in base alla compatibilità con i fluidi pompati.

Girante con trattamento in cataforesi

per la resistenza alla corrosione

Pompe in ghisa conformi

alla normativa EN 733

Liquido ad alte temperature

Temperatura massima del liquido:
fino a 90 °C per uso domestico
fino a 120 °C per uso industriale

Normative di riferimento

ErP 547/2012 (MEI > 0.4)
640/2009 (motori IE3)
UNI EN 733 (DIN 24255)

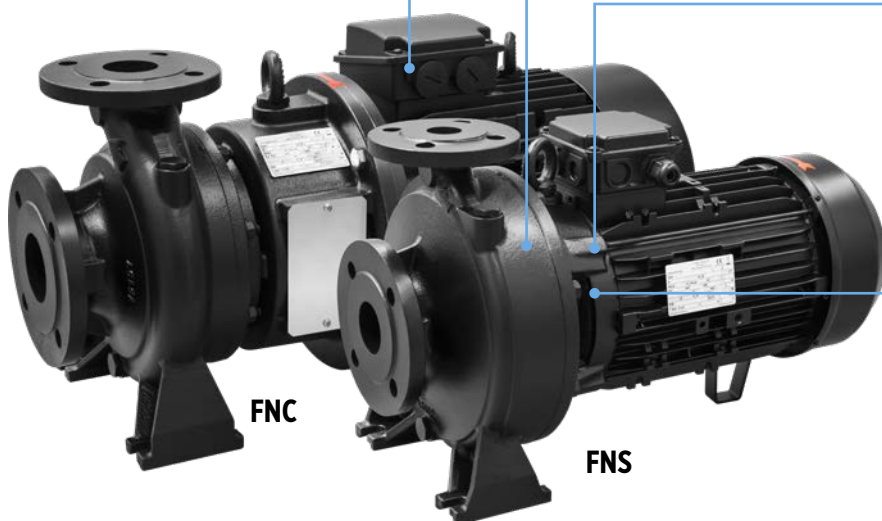

Distribuzione idrica,
Trattamento acque,
Approvvigionamento
idrico



Irrigazione,
Trattamento acque



Stabilimenti industriali



Pompe centrifughe normalizzate

POMPE CENTRIFUGHE NORMALIZZATE

FNC - ELETTOPOMPE CENTRIFUGHE MONOBLOCCO



CARATTERISTICHE E BENEFICI

- Elettropompe monoblocco con albero motore esteso
- Modelli: FNC 32-40-50-65-80
- Corpo pompa / Disco porta tenuta / Adattatore: Ghisa GG20 con trattamento anticorrosione
- Bocche aspirazione/mandata: a norma EN1092-2
- Girante: Ghisa GG20 con trattamento in cataforesi
- Albero pompa: Acciaio inossidabile AISI 304
- Tenuta meccanica Tipo VBP: Carbone / Ceramica / NBR
- Portata: fino a 180 m³/h a 50 Hz
- Prevalenza: fino a 90 m a 50 Hz
- Massima pressione di esercizio: PN10
- Tipo asincrono a gabbia di scoiattolo

SPECIFICHE MOTORI

- A ventilazione esterna
- Motoprotettore incorporato e condensatore permanentemente inserito per i tipo monofase
- Protezione motore nella versione trifase: a cura del cliente (si raccomandano apparecchiature in accordo con le norme vigenti)
- Classe di efficienza: IE3
- Grado di protezione: IP54, Classe di isolamento: F



FNS - ELETTOPOMPE CENTRIFUGHE CON GIUNTO RIGIDO



CARATTERISTICHE E BENEFICI

- Modelli: FNS 32-40-50-65-80
- Elettropompe con lanterna, adattatore e giunto rigido calettato sulla sporgenza dell'albero motore standard
- Corpo pompa / Disco porta tenuta / Adattatore: Ghisa GG20 con trattamento anticorrosione
- Bocche aspirazione/mandata: a norma EN1092-2
- Girante: Ghisa GG20 con trattamento in cataforesi
- Albero pompa: Acciaio inossidabile AISI 304
- Tenuta meccanica Tipo VBP: Carbone / Ceramica / NBR
- Portata: fino a 240 m³/h a 50 Hz
- Prevalenza: fino a 100 m a 50 Hz
- Massima pressione di esercizio: PN10

SPECIFICHE MOTORI

- Tipo asincrono a gabbia di scoiattolo
- A ventilazione esterna
- Protezione motore nella versione trifase: a cura del cliente (si raccomandano apparecchiature in accordo con le norme vigenti)
- Classe di efficienza: IE3
- Grado di protezione: IP55, Classe di isolamento: F
- Classe di servizio: S1



CONVERTITORE DI FREQUENZA (VFD)

I dispositivi a frequenza variabile Franklin Electric sono progettati per funzionare in un'ampia gamma di applicazioni di pompaggio sommerse e di superficie. Offrono grande flessibilità, protezione del motore all'avanguardia, risparmio energetico e migliore controllo della velocità della pompa.

Il design innovativo e affidabile consente l'uso in molti settori e applicazioni chiave come la pressione costante dell'acqua, l'approvvigionamento idrico municipale, l'agricoltura e l'irrigazione, il controllo del livello della falda negli impianti minerari.



DrivE-Tech MINI

IP66 montato a parete /
Convertitori montato sulla
pompa



DrivE-Tech COMPACT

IP66 montato a parete/
Convertitori montato sulla
pompa



DrivE-Tech

IP66/65/54 montato a parete
Convertitori montato sulla
pompa



Cerus X-Drive

IP20/00 /
Azionamento montato a
pannello

Serie DrivE-Tech 0,55 - 130 kW

CERUS X-Drive 4,0 - 250 kW

DrivE-Tech e Cerus X-Drive sono dispositivi a frequenza variabile progettati per controllare e proteggere motori asincroni trifase e sincroni a magneti permanenti in applicazioni residenziali, industriali, municipali e agricole. Sono facili da integrare nelle infrastrutture esistenti o da utilizzare come moduli di autonomi per singole applicazioni di pompaggio.

- ✓ Controllo ottimizzato della velocità della pompa
- ✓ Funzioni di protezione pompa e motore all'avanguardia
- ✓ Funzionamento di motori asincroni del tipo a induzione e motori sincroni a magneti permanenti
- ✓ Ampia gamma di prestazioni fino a 250 kW
- ✓ Design compatto, innovativo e affidabile
- ✓ Connettività Bluetooth e controllo da Mobile App
- ✓ Supporto da remoto, messa in servizio e assistenza
- ✓ Certificazione CE



INSTALLAZIONE FACILE E SUPPORTO

- ✓ Messa in servizio facilitata grazie alle applicazioni specifiche precaricate
- ✓ Configurazione/messa in servizio tramite app mobile o tastierino di facile utilizzo
- ✓ Copia e incolla la configurazione dei parametri tra più unità tramite l'archiviazione dei dati del tastierino o l'app mobile



Convertitori di frequenza
X-Drive

DISPOSITIVI DI CONTROLLO / PROTEZIONE

PROTEZIONE MOTORE SUBMONITOR



Dispositivo di protezione all'avanguardia per pompe trifase che consente di rilevare il surriscaldamento direttamente dagli avvolgimenti del motore

- Dispositivo di protezione per pompe trifase con potenze da 3 a 200 HP, per motori con correnti assorbite da 3 a 359 A.
- Corrente, tensione e temperatura del motore sono monitorate attraverso tre trasformatori incorporati.
- Tensione in ingresso: 190 - 600 VAC
- Il display digitale fornisce la lettura di corrente e tensione per tutte e tre le fasi contemporaneamente, e permette di programmare il SubMonitor velocemente e facilmente. I messaggi d'errore sono facilmente comprensibili.
- Guida di programmazione rapida per il monitoraggio (è sufficiente immettere la frequenza di linea (Hz), la tensione di linea (Volt), e la corrente nominale di targa del motore)
- Controlli - Sotto/Sovraccarico; Sotto/Sovratensione; Squilibrio di fase; Surriscaldamento motore (se equipaggiato con Subtrol); Falsi contatti; Fasi invertite
- Non è necessario installare TA esterni
- Opzione di protezione con password
- Opzione di installazione su guide DIN
- Memoria errori, modifiche settaggi, e tempo di funzionamento della pompa sono visibili dal display
- Protezione parafulmini inclusa nel pacchetto Premium
- L'unità display staccabile NEMA 3R può essere montata sullo sportello del pannello
- Elenco UL 508



SUBSTART SC

Sistema di avviamento per motori sommersi monofase



- La gamma SubStartSC è adatta all'uso con tutti i motori PSC da 0,25 kW a 2,2 kW a tutte le tensioni
- Design ergonomico
- Facile installazione / Montaggio a parete
- Grado di protezione IP54
- Tolleranze di tensione: 220 - 240 V; -6 / +10 %; 50 Hz monofase
- Caratteristiche di protezione affidabili
- Attenzione al dettaglio – ogni aspetto è progettato per l'applicazione
- Il dispositivo è al 100 % compatibile con le caratteristiche del motore
- Interruttore termico integrato
- Condensatore di marcia di alta qualità per una lunga durata
- Morsettiera di collegamento



SUBSTART 3P

Sistema di avviamento per motori sommersi trifase



- La gamma SubStart3P® è adatta all'uso con tutti i motori trifase da 0,37 kW a 7,5 kW
- Design ergonomico
- Facile installazione / Montaggio a parete
- Grado di protezione IP54
- Tolleranza di tensione: 380 V -10 % / 415 V +6%
- Attenzione al dettaglio – ogni aspetto è progettato per l'applicazione
- Il dispositivo è al 100 % compatibile con le caratteristiche del motore
- Interruttore termico integrato e protezione magnetometrica per il sovraccarico
- Contattore ausiliario alimentato da utilizzare con interruttori esterni



DISPOSITIVI DI CONTROLLO / PROTEZIONE

SMART CONTROL BOX



Protezione intelligente della pompa con Smart Control Box (SCB)

- **Protezione affidabile:** Funzioni di protezione integrate, come il rilevamento del funzionamento a secco senza sensore, la protezione da sovraccarico, sotto e sovratensione, nonché il rilevamento di mancanza di fase e direzione di rotazione, garantiscono la massima affidabilità operativa.
- **Controllo flessibile:** Che si tratti di pressostato, galleggiante, sonde di livello o controllo temporizzato, SCB si adatta ad ogni tua applicazione.
- **Usò intuitivo:** Display LCD dinamico, facile passaggio tra le modalità di funzionamento e calibrazione automatica della pompa.
- **Robusto e durevole:** Con un involucro con grado di protezione IP65, un intervallo di temperatura da -25 °C a +55 °C e montaggio a parete, SCB è progettato per l'utilizzo nelle condizioni più difficili.
- **Installazione semplice:** Morsetti a innesto rimovibili e lunghezze dei cavi fino a 1000 m per i collegamenti dei sensori facilitano l'integrazione nei sistemi esistenti.

Funzioni di protezione

- Rilevamento del funzionamento marcia a secco senza sensore
- Pompa/albero bloccato
- Protezione da sovraccarico
- Protezione da sottotensione
- Protezione da sovratensione
- Mancanza di fase
- Inversione di fase – Direzione di rotazione

Specifiche tecniche

- **Potenza:** 0,55 – 2,2 kW (1ph) | 0,75 – 15 kW (3ph)
- **Tipo di motore:**
Motore monofase 230V PSC (Permanent Split Capacitor) /
Motore trifase 400V asincrono
- **Tensione:** Monofase, 220/230 V | 50/60 Hz
Trifase, 380/400 V | 50/60 Hz
- **Numero di pompe:** 1
- **Procedura di avviamento:** Avviamento diretto (DOL)
- **Temperatura ambiente:** -25 °C - 55 °C
- **Umidità:** 20% – 90% UR, non condensante
- **Grado di protezione:** IP65
- **Montaggio a parete**



DISPOSITIVI DI CONTROLLO / PROTEZIONE

COV-BOX SERIE M

Dispositivo di protezione per motori sommersi monofase

- Potenze: 0,37 kW (0,5 HP) fino a 2,2 kW (3,0 HP)
- Grado di protezione IP50
- Condensatore di marcia
- Protezione termica con reset manuale
- Morsettiera di collegamento
- Schema di collegamento
- Interruttore ON-OFF



QC-AV SERIE E

Dispositivo di protezione per motori sommersi monofase con condensatore di avvio e di marcia

- Potenze: 0,37 kW (0,5 HP) fino a 2,2 kW (3,0 HP)
- Grado di protezione IP50
- Condensatore di marcia / Condensatore di spunto elettronico
- Assistenza all'avviamento in bassa tensione o cadute di tensione
- Protezione termica con reset manuale
- Morsettiera di collegamento
- Schema di collegamento



QC-AV

Dispositivo di protezione per motori sommersi monofase con condensatore di avviamento e relè voltmetrico

- Potenze: 3,0 kW (4,0 HP) fino a 4,0 kW (5,5 HP)
- Grado di protezione IP50
- Condensatore di avvio elettrolitico / relè di scollegamento / relè di potenza / condensatore di marcia
- Protezione termica con reset manuale
- Morsettiera di collegamento
- Schema di collegamento
- Interruttore ON-OFF / Spia luminosa



COV-BOX SERIE T

Dispositivo di protezione per motori sommersi trifase

- Potenze: 0,37 kW (0,50 HP) fino a 7,5 kW (10 HP)
- Piastra metallica zincata per messa a terra
- Interruttore generale blocco porta
- Relè termico regolabile e impostazione interno
- Fusibili di protezione motore e circuito ausiliario
- Luce verde di segnalazione marcia motore
- Predisposizione morsetti di collegamento galleggiante / pressostato (opzionali)
- Schema di collegamento
- Interruttore ON-OFF / Spia luminosa



ACCESSORI

PROTEZIONE DALLA CORROSIONE PER MOTORI 4"

- Per utilizzo in ambienti più aggressivi
- Installati nella parte inferiore dei motori
- Materiale: GG 25

Sistema di funzionamento: l'acqua nel pozzo contenente livelli molto elevati di cloruri ed altri elementi, combinati con temperature elevate, è aggressiva per quasi tutti i tipi di metallo, compreso l'acciaio inossidabile. A contatto con l'acqua aggressiva, il metallo meno nobile del motore fungerà da anodo sacrificale ed inizierà ad ossidarsi come conseguenza del fenomeno corrosivo delle correnti galvaniche. L'anodo sacrificale si dissolverà lentamente, lasciando inalterato il metallo più nobile. Il risultato è una maggiore durata dell'unità motore/pompa in fluidi più aggressivi



4000N



6500N



CAMICIA DI RAFFREDDAMENTO PER SISTEMI SOMMERSI 4"/6"/8"/10"/12"

- La camicia di raffreddamento è la soluzione ideale per pompa e motore installati in verticale e orizzontale all'interno di cisterne per il recupero dell'acqua piovana e pozzi profondi, per assicurare il corretto flusso di raffreddamento lungo il motore
- Garantisce un raffreddamento sufficiente del motore
- Viene fornita con un filtro che previene l'aspirazione di foglie o piccoli sassi

Componenti del kit:

- Tubo della camicia di raff. (Acciaio inossidabile)
- Anello di tenuta della pompa (EPDM) con certificazione per acqua potabile
- Distanziale motore
- Morsetti di serraggio della camicia
- Filtro (accessori)
- Staffe per montaggio orizzontale (accessori)



GIUNTO MOTORE/POMPA

- Serie di giunti motore-pompa per abbinare efficacemente i motori Franklin Electric con vari alberi pompa
- I giunti sono progettati per trasmettere la spinta assiale della pompa al motore e trarre il massimo beneficio dalla struttura del cuscinetto assiale interno
- I dischi distanzianti in acciaio inossidabile temprato dei giunti da 4" e 6" assicurano uno spessore intermedio tra il motore e l'albero della pompa, garantendo il pieno supporto della spinta del carico assiale creata da quest'ultima. I giunti da 8" NON contengono distanziali in acciaio inossidabile temprato, perché l'albero motore presenta già il trattamento di indurimento.
- NEMA misurazione standard su albero motore
- Materiale: 304SS / 316SS



INTERRUTTORE DC

- L'interruttore DC viene utilizzato per scollegare in sicurezza l'inverter dal sistema fotovoltaico, anche sotto carico. Franklin Electric mette a disposizione interruttori DC compatibili con diverse potenze.



ACCESSORI

DRIVE-TECH MINI SET DI ACCESSORI

- Cavo con presa di corrente 230V
- Viti e connettori
- Piastra di montaggio a parete



CAVO A DUE SPINE PER KIT GIUNZIONE CAVO







Necessario per l'utilizzo del Kit di giunzione. Connessione tra il kit e il motore 4"

- Corrente massima 18 A in aria alla temperatura ambiente massima di 50 °C
- Corrente massima 23 A sommerso alla temperatura ambiente massima di 30 °C
- Tensione massima: 750 V AC
- Per motori PSC / 2-wire / 3-wire / Trifase
- Pressacavo opzionale
- Conforme alle norme per acqua potabile (KTW)



LIQUIDO DI RIEMPIMENTO



Descrizione	FES92	FES91	FES93
Liquido di riempimento 5 L FES92	 + 	 + 	 + 

Tipo motore	Liquido di riempimento richiesto
Motore incapsulato 4" Motore a magneti permanenti 4"	FES93
Motore incapsulato 6" Motore a magneti permanenti 6"	FES91
Motore incapsulato 6" HighTemp 90 °C	FES92

Tipo motore	Liquido di riempimento richiesto
Motore incapsulato 8" standard	FES91
Motore incapsulato 8" HighTemp 75 °C	FES92
Motori riavvolgibili 6"/8"/10"/12", motori a magneti permanenti	FES93

INTERRUTTORE DI LIVELLO

- Un interruttore a galleggiante è un dispositivo utilizzato per rilevare il livello di liquido all'interno di un serbatoio.
- Richiesto per alcuni Sistemi ad Alta Efficienza Solar



ACCESSORI

FLUSSOSTATO A PALETTA

- Il flussostato utilizza il flusso del liquido per azionare la paletta e rilevare il passaggio dello stesso nel tubo.
- Richiesto per alcuni Sistemi ad Alta Efficienza Solar



FLUSSOSTATO IN LINEA

- Il flussostato in linea funziona magneticamente. Il pistone all'interno del corpo del flussostato dovrebbe essere libero di ritornare in posizione iniziale non appena il flusso di arresta.



KIT RIEMPIMENTO MOTORE

- Questo kit include tutti gli strumenti necessari per il controllo dei motori sommersi Franklin Electric e per il riempimento con liquido FES91, FES92 or FES93



PERMANENT STAR PLUG MOTORI 6" INCAPSULATI

- Per applicazioni specifiche è necessario far funzionare in continuo un motore sommerso Y- Δ con connessione Y. Questo può essere fatto usando il connettore *PERMANENT-STAR-PLUG*
- Questo connettore mette in cortocircuito tutti e tre i contatti in una delle due prese del motore ed è progettato per sostituire un cavo



FLUSSOSTATO PER SUBDRIVE - REGOLATORE DI PRESSIONE

1. Il pressostato segnala continuamente la pressione presente nel sistema idrico al dispositivo SubDrive
2. L'impostazione di fabbrica della pressione è tarata a 3,4 bar (ma può essere modificata).



ACCESSORI

SENSORE PT100 PER MOTORI INCAPSULATI (STANDARD / PM)

- Il PT100 è un resistore al platino di precisione cablato utilizzato specificatamente come sensore nel processo di controllo della temperatura.
- Il sensore di temperatura PT100 è dotato di un cavo schermato a 4 conduttori, disponibile in diverse lunghezze, che aggiunge un'ulteriore protezione contro i disturbi ad alta frequenza che possono verificarsi in applicazioni con inverter.
- L'adattatore a vite incluso, necessario solamente per l'installazione in motori 6" e 8" incapsulati asincroni e 6" a magneti permanenti, è ora separato dal sensore PT100, permettendo un'installazione facile, rapida e sicura.
- Installazione facile, rapida e sicura
- Cavo schermato (può essere installato vicino al cavo del motore)
- Facile e veloce da sostituire

STANDARD



HIGH TEMP



PT100 PER MOTORI RIAVVOLGIBILI

- Monitoraggio continuo della temperatura del liquido di riempimento sopra la testa di avvolgimento
- Installato sulla flangia del supporto superiore, tutti i motori riavvolgibili 6", 8", 10" e 12" sono predisposti per l'installazione del sensore PT100



CAVI PTC

- Cavi di ricambio per motori dotati di sensori PTC. (Connettore a 2 fili 4")
- 4 - 30 m
- $\emptyset = 2 \times 0,75 \text{ mm}^2$
- $D = 7,0 \text{ mm}$

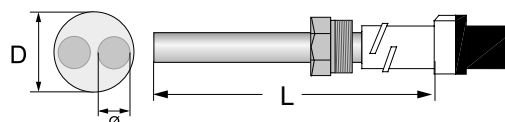

KIT VITI CONNESSIONE POMPA

- Kit viti connessione pompa per motori incapsulati 6" / 8" e riavvolgibili 8"/10"/12"

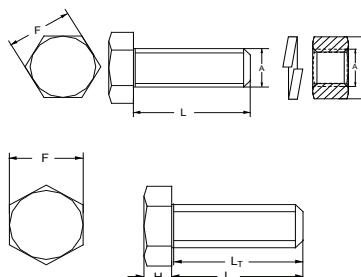

ACCESSORI

KIT DI GIUNZIONE CAVO 95 MM²

- Questo kit consente il collegamento di un cavo corto del motore con un cavo di prolunga nel campo fino a 95 mm².
- Adatto per l'uso con tutti i materiali comuni per cavo
- Lunga durata
- Alti valori di isolamento elettrico e resistenza meccanica
- Assemblaggio facile e veloce
- Componenti: Scocca in plastica trasparente, Resina pronta all'uso, Nastro isolante, Istruzioni di assemblaggio



PROTEZIONE SOVRATENSIONI

- Questo dispositivo di protezione dalle sovratensioni (o uno equivalente) sono vivamente consigliati per proteggere i motori sommersi dalla varietà di picchi di tensione che normalmente si verificano e che possono danneggiare il sistema di isolamento del motore causando danni agli avvolgimenti
- Questi dispositivi, come qualsiasi dispositivo di protezione dalle sovratensioni, non proteggeranno il motore dai fulmini.



KIT DI GIUNZIONE PER MOTORI DA 4"

Questa soluzione robusta e collaudata è l'ideale per collegare i cavi di pompe utilizzate in applicazioni temporanee o reimpieghi ove si desidera ottenere un cavo di derivazione. Inoltre, la flessibilità e la sicurezza garantite dal kit in condizioni di utilizzo sul campo lo rendono una scelta ideale rispetto ai tradizionali kit di giunzione non separabili.

- Motori 2-fili / 3-fili e 3 fase
- Max. corrente 18 Ampere in aria max. 50°C di temperatura ambiente
- Max. corrente 23 Ampere immerso in acqua max. 30°C di temperatura ambiente
- Max. 750V AC di tensione
- Con / senza pressacavo



ACCESSORI

SISTEMI DI CONTROLLO E PROTEZIONE PER POMPE

Questi innovativi dispositivi si integrano perfettamente con le pompe superficiali Franklin Electric, come le serie EH, EM, VL, oltre alle pompe sommergibili VS4 e alle serie VN ed ES da 5". Tutti i dispositivi sono inclusi nel nuovo listino prezzi 2024-2025 e sono disponibili a magazzino.

RESISTART FM

- Dispositivo compatto per il controllo automatico e la protezione della pompa con pressione di avviamento fissa
- Disponibile in 2 versioni:
 - RESISTART FM15 con intervallo di pressione di avviamento di 1,5 bar
 - RESISTART FM22 con intervallo di pressione di avviamento di 2,2 bar
- Controllo automatico e protezione della pompa
- Sostituisce i sistemi convenzionali come idrosfera, interruttore di pressione, valvola di ritegno o interruttore di livello

- Più compatto
- Nessuna manutenzione periodica
- Potenza: 1,5 kW



RESIMATIC ART

- Dispositivo compatto per il controllo automatico e la protezione della pompa con pressione di avviamento regolabile
- Pressione di riavvio regolabile tra 1,5 e 3 bar (modello SET)
- Controllo automatico e protezione della pompa
- Sostituisce i sistemi convenzionali come idrosfera, interruttore di pressione, valvola di ritegno o interruttore di livello

- Più compatto
- Nessuna manutenzione periodica
- Potenza: 1,5 kW



FAS - Franklin Analogic System

- Dispositivo automatico per la riduzione e la regolazione della pressione di avviamento e di uscita, garantendo il mantenimento stabile della pressione della pompa
- Manometro analogico
- Regolazione e stabilizzazione della pressione di uscita, prevenzione di sovraccarichi e colpi d'ariete
- Maggiore facilità d'uso
- Regolazione manuale della pressione di uscita tra 2 e 6 bar

- Nessuna manutenzione periodica
- Potenza: 2,2 kW



FDS - Franklin Digital System

- Dispositivo automatico per la riduzione e la regolazione della pressione di avviamento e di uscita, garantendo il mantenimento stabile della pressione della pompa
- Display digitale e regolazione digitale della pressione di avviamento
- Protezione da sovraccarico
- Adatto ai sistemi di pressurizzazione grazie alla modalità di comunicazione per due pompe
- Regolazione e stabilizzazione della pressione di uscita, prevenzione di sovraccarichi e colpi d'ariete
- Maggiore facilità d'uso
- Regolazione manuale della pressione di uscita tra 2 e 6 bar

- Nessuna manutenzione periodica
- Potenza: 2,2 kW



MODIFICHE DI REVISIONE

Rev. No.	Modifiche	Pagina
09	Aggiunto VSI 8-10 Pompa sommersa	copertina, 4, 24
	Aggiunto motore Heat Pump	10
	Eliminata Built-in PTC temperature senso	12, 56
	Modificata classe di efficienza	33-37
	Eliminata EM Dtm	35
	Eliminata EHsp	37
	Aggiunto 5-MSP	44
10	Eliminate sezioni Sistema Alta Efficienza 6"-8"-10"	29-30-31
	Aggiunta sezione Pompe per piscina Serie APCP - 1700	copertina, 44
	Conversione del filo per avvolgimento standard da PVC a PPC	14, 17, 19
	VSI immagini del prodotto	copertina, 4, 22, 24, 27
	Modificata Sistema Alta Efficienza	28,29
	Eliminata EM-D	34
	Aggiornata sezione Prodotti per acque reflue e drenaggio ed eliminata Serie EGN/EDV	46
	Eliminata sezione FNE - Pompe centrifughe ad asse nudo	43
	Eliminata sezione Sistemi a pressione costante	47
11	Motore Coverco da 4" con riempimento ad olio regolato	copertina, 4, 11
	Inverter a frequenza variabile regolati	45
12	Aggiunta serie VSI 12"	copertina, 4, 23, 25
	Aggiunta serie SSI	copertina, 4, 23, 26
	Aggiunti motori sommersi riavvolgibili serie RWK6	copertina, 4, 15
13	Aggiunto modello VSI 454 12"	27
	Modificata sezione Gruppi di pressurizzazione	35
14	Modifiche al testo+	4, 5
	Informazioni aggiuntive sull'installazione dei motori riavvolgibili da 8" e dei motori PM da 10"	18, 21
	Eliminata 5-MSP	-
	Nuovo design di DrivE-Tech taglia 1 (IP66)	45
	Pompe serie EV / EH disponibili nel selettore Franklin Electric Pump Selector	33, 37
	Nuova versione di PT100 per motori incapsulati da 6"/8"	51
	Aggiunta la sezione Sistemi di Controllo e Protezione per Pompe	53
15	panoramica, portafoglio prodotti aggiornato	1, 4, 5, 6
	specifica filo di avvolgimento modificata	15, 18-22
	motore NBS6 a bagno d'olio eliminato	16
	opzioni VS6 aggiornate, etichetta 304 acciaio inossidabile aggiunta	24
	opzioni VS8 aggiornate	25
	opzioni VSI aggiornate	26
	ES/VN/VL aggiornate	28, 29
	testo Sistemi Alta Efficienza aggiornato	30
	immagine EV sostituita	32, 33
	immagine gruppo di pressurizzazione aggiornata, versioni eliminate	35
	immagine 50FGR sostituita	41
	caratteristiche pompa FN aggiornate, immagini aggiornate, tenuta meccanica modificata da P0 a VBP	44, 45
	immagine prodotto PT100 REW sostituita	53
	Codici QR codes e link aggiornati, video e cataloghi aggiunti	tutti
16	Modificata VS4	24, 25
	Aggiunte le versioni VSI74 + VSI104	27
	Aggiunta nuova serie NCV	32, 35
	EV Pompa verticale multistadio modificata a EVR Pompa verticale multistadio	33
	Aggiunto Smart Control Box (SCB)	50
	Aggiunta nuova serie MHP	37, 40

CATALOGHI / DOWNLOAD



Motori sommersi e Accessori



NBS4 oil-filled motor



RWK6 water-filled motor



Sistema Alta Efficienza



Convertitori di frequenza e Accessori



SSI 6" submersible pumps



VSI submersible pumps



VS4 submersible pumps



VS6/8 submersible pumps



VN-VL submersible pumps



ES 5" close-coupled pumps



FN end suction pumps



APCP pool-cover pumps



GL Sistemi di pressurizzazione



GP Sistemi di pressurizzazione



Sewage pumps
FWS-FWC-FGR-FLV-ED-EGT-EGF



Drainage pumps
FDR-FDP



EV Horizontal Multistage pumps



EH Vertical Multistage pumps



EM Vertical Multistage pumps



franklinwater.eu



Franklin Electric

Franklin Electric Europa GmbH
Rudolf-Diesel-Str. 20 - 54516 Wittlich
GERMANY
Telefono: +49 (0) 6571 - 105-0
Fax: +49 (0) 6571 - 105-510
Email: info@franklin-electric.de

Franklin Electric S.r.l.
Via Asolo, 7 - 36031 Dueville (Vicenza)
ITALIA
Telefono: +39 0444 361114
Fax: +39 0444 365247
Email: sales.it@fele.com



10000005490 IT REV.16_02-2026

Single member - Company subject to the control and coordination of Franklin Electric Co., Inc.
Franklin Electric S.r.l. si riserva il diritto di apportare senza preavviso modifiche alle specifiche